

Руководство по эксплуатации и обслуживанию

Тестораскаточная машина



ASH500/800 - ASH500/1000 - ASH600/1000 - ASH600/1200
ASH500/800B - ASH500/1000B - ASH600/1000B - ASH600/1200B

Оглавление

| | |
|--|----|
| 1- Общая информация | 4 |
| 1.1– Важное значение настоящего руководства | 4 |
| 1.2- Примечания консультативного характера | 4 |
| 1.2.1- Адресаты (авторизованные операторы)..... | 4 |
| 1.3- Гарантия..... | 5 |
| 2- Техническое описание | 6 |
| 2.1- Названия моделей..... | 6 |
| 2.2- Предусмотренное использование машины | 7 |
| 2.3 Технические характеристики..... | 7 |
| 2.4- Предусмотренное использование машины | 7 |
| 2.5- Названия компонентов | 7 |
| 2.7- Габаритные размеры..... | 11 |
| 2.8- Электрические характеристики | 12 |
| 2.9- Ненадлежащее использование | 12 |
| 2.10- Аксессуары на заказ | 12 |
| 3- Транспортировка и перемещение..... | 13 |
| 3.1 - Транспортировка машины..... | 13 |
| 3.2- Упаковка | 13 |
| 3.3- Транспортировка упаковки при помощи вилочного погрузчика..... | 13 |
| 3.4- Снятие упаковки..... | 14 |
| 3.5- Размещение | 14 |
| 4– Установка | 15 |
| 4.1– Общие указания | 15 |
| 4.2- Подключение к электросети..... | 16 |
| 4.3- Подключение панели с педалью изменения направления..... | 16 |
| 4.4- Открытие рабочих поверхностей..... | 16 |
| 5– Безопасность | 17 |
| 5.1- Установленные предохранительные устройства | 17 |
| 5.2- Знаки предупреждения об опасности..... | 18 |
| 5.3- Средства индивидуальной защиты (СИЗ) | 18 |
| 5.4- Остаточные риски..... | 19 |
| 6- Эксплуатация..... | 20 |
| 6.1- Места расположения авторизованных операторов | 20 |
| 6.2.1- Панель управления..... | 21 |
| 6.3- Проверка перед пуском..... | 23 |
| 6.4- Пуск машины..... | 23 |

| | |
|--|----|
| 6.5- Ввод в эксплуатацию | 24 |
| 6.6- Выключение машины | 24 |
| 6.7- Аварийный останов | 24 |
| 6.8- Пуск после аварийного останова..... | 25 |
| 7- Обслуживание | 25 |
| 7.1- Регламентное техническое обслуживание | 25 |
| 7.1.1- Чистка нижнего и верхнего скребков | 25 |
| 7.1.2- Замена конвейерных лент | 26 |
| 7.2- Внеплановое техническое обслуживание..... | 26 |
| 8- Вывод из эксплуатации..... | 27 |
| 8.1- Хранение | 27 |
| 8.2- Демонтаж..... | 27 |
| 9– Запасные части | 27 |
| 9.1– Общие указания | 27 |

1- Общая информация

1.1– Важное значение настоящего руководства



ПРОИЗВОДИТЕЛЬ НЕ НЕСЕТ НИКАКОЙ ОТВЕТСТВЕННОСТИ ЗА ВОЗМОЖНЫЙ УЩЕРБ, ПРИЧИНЕННЫЙ ЛЮДЯМ, ЖИВОТНЫМ И ПРЕДМЕТАМ, В СЛУЧАЕ НЕСОБЛЮДЕНИЯ СТАНДАРТОВ И ПРЕДПИСАНИЙ НАСТОЯЩЕГО РУКОВОДСТВА.

В РУКОВОДСТВЕ ОПИСАНО ТЕКУЩЕЕ СОСТОЯНИЕ МАШИНЫ НА МОМЕНТ ПРОДАЖИ, ОДНАКО ОНО МОЖЕТ ИЗМЕНЯТЬСЯ В СВЯЗИ С ВНЕДРЯЕМЫМИ ИЗМЕНЕНИЯМИ НА ПРОИЗВОДСТВЕ, ПОЭТОМУ ДАННОЕ РУКОВОДСТВО В ПОСЛЕДУЮЩЕМ МОЖЕТ БЫТЬ ОБНОВЛЕНО. В СЛУЧАЕ УТЕРИ ИЛИ ПОВРЕЖДЕНИЯ НАСТОЯЩЕГО РУКОВОДСТВА СЛЕДУЕТ ОБРАТИТЬСЯ К ПРОИЗВОДИТЕЛЮ ЗА ДРУГИМ ЭКЗЕМПЛЯРОМ, УКАЗАВ МОДЕЛЬ МАШИНЫ.



ПЕРЕД ИСПОЛЬЗОВАНИЕМ ОПИСАННОЙ МАШИНЫ ВСЕМ АВТОРИЗОВАННЫМ ОПЕРАТОРАМ СЛЕДУЕТ В ОБЯЗАТЕЛЬНОМ ПОРЯДКЕ ПРОЧЕСТЬ НАСТОЯЩЕЕ РУКОВОДСТВО И УСВОИТЬ ВСЕ ЕГО РАЗДЕЛЫ. РУКОВОДСТВО ДОЛЖНО БЫТЬ ВСЕГДА ДОСТУПНО ОПЕРАТОРАМ И ХРАНИТЬСЯ РЯДОМ С МАШИНОЙ ДЛЯ ВОЗМОЖНЫХ КОНСУЛЬТАЦИЙ. РУКОВОДСТВО ДОЛЖНО ПОСТАВЛЯТЬСЯ ВМЕСТЕ С МАШИНОЙ, ЕСЛИ МАШИНА ПЕРЕДАЕТСЯ ДРУГОМУ ПОЛЬЗОВАТЕЛЮ.

1.2- Примечания консультативного характера

| | |
|--|--|
| | Значок общей опасности: ОБОЗНАЧАЕТ РИСК ДЛЯ ЗДОРОВЬЯ И БЕЗОПАСНОСТИ ОПЕРАТОРОВ И (ИЛИ) РИСК ПОВРЕЖДЕНИЯ ИЛИ НЕИСПРАВНОСТИ МАШИНЫ. |
| | Значок общей обязательности: ОБОЗНАЧАЕТ УКАЗАНИЯ (ОБЯЗАТЕЛЬНОЕ ДЛЯ ИСПОЛНЕНИЯ ДЕЙСТВИЕ). |
| | Значок общего запрета: ОБОЗНАЧАЕТ ЗАПРЕТ НА ВЫПОЛНЕНИЕ ДЕЙСТВИЯ. |
| | Перечеркнутая корзина: ОЗНАЧАЕТ ЗАПРЕТ НА ВЫБРОС ЭЛЕКТРИЧЕСКИХ И ЭЛЕКТРОННЫХ КОМПОНЕНТОВ (WEEE) ВМЕСТЕ С БЫТОВЫМ МУСОРОМ. |

Таблица 1 (Описание значков)

1.2.1- Адресаты (авторизованные операторы)

Настоящее техническое руководство предназначено исключительно для авторизованных операторов, которые занимаются эксплуатацией и обслуживанием машины и обладают необходимыми техническими/профессиональными навыками для производства соответствующих работ.

Описанные ниже значки указываются в начале главы и (или) параграфа, чтобы подчеркнуть, для каких именно операторов предназначена дальнейшая информация.



АВТОРИЗОВАННЫЕ ОПЕРАТОРЫ ДОЛЖНЫ ПРОИЗВОДИТЬ С МАШИНОЙ ЛИШЬ ТЕ ДЕЙСТВИЯ, КОТОРЫМ ОНИ ОБУЧЕНЫ. ПЕРЕД ВЫПОЛНЕНИЕМ ЛЮБЫХ ДЕЙСТВИЙ С МАШИНОЙ ОПЕРАТОРЫ ДОЛЖНЫ УБЕДИТЬСЯ В НАЛИЧИИ У НИХ НЕОБХОДИМОЙ ПСИХОЛОГИЧЕСКИХ И ФИЗИЧЕСКИХ КОНДИЦИЙ, ЧТОБЫ ГАРАНТИРОВАТЬ БЕЗОПАСНОСТЬ.

Обученный оператор

Профессионально обученный оператор в возрасте более 18 лет, отвечающий требованиям действующего законодательства в стране эксплуатации машины, который вправе лишь включать, использовать, вводить в эксплуатацию (при задействованных предохранительных устройствах и отключенном питании), выключать машину при абсолютном соблюдении указаний настоящего руководства. При этом необходимо носить средства индивидуальной защиты (СИЗ), предусмотренные п. 5.3 , и занимать место рядом с машиной согласно п. 6.1.

Оператор-электрик

Квалифицированный техник (электрик, отвечающий всем профессиональным/техническим требованиям в соответствии с действующим законодательством), который вправе производить работы в отношении электрического оборудования, проводить настройку, обслуживание и (или) ремонт, в том числе при наличии напряжения и при отключенных предохранительных устройствах, и в условиях абсолютного соблюдения указаний настоящего руководства или любого иного документа, предусмотренного в подобных ситуациях производителем. При этом необходимо носить средства индивидуальной защиты (СИЗ), предусмотренные п. 5.3 , и занимать место рядом с машиной согласно п. 6.1.

Оператор-техник

Квалифицированный техник, который вправе производить работы в отношении механического оборудования, проводить настройку, обслуживание и (или) ремонт, в том числе при отключенных предохранительных устройствах (с разрешения менеджера по технике безопасности), и в условиях абсолютного соблюдения указаний настоящего руководства или любого иного документа, предусмотренного в подобных ситуациях производителем. При этом необходимо носить средства индивидуальной защиты (СИЗ), предусмотренные п. 5.3 , и занимать место рядом с машиной согласно п. 6.1.

1.2.2- Состояние машины "выключено" ("OFF")

Перед проведением любых работ по обслуживанию и (или) ремонту машины следует в обязательном порядке отключить все источники питания и обеспечить отсутствие напряжения на электрических компонентах во избежание случайного пуска машины (главный выключатель в положении "0", кабель питания вынут из розетки и лежит рядом с машиной).

1.3- Гарантия

1) В пределах ограничений, обозначенных в изложенных положениях, производитель обязуется устранить любой производственный брак, который может проявиться в период действия гарантии, а именно в течение 12 (двенадцати) месяцев с даты продажи при условии ежедневного использования не более 8 (восьми) рабочих часов.

Обязательства, вытекающие из гарантии, аннулируются в случае приостановки или изменения оговоренных условий оплаты. Гарантия аннулируется, если покупатель не придерживается стандартов, обозначенных в руководстве по эксплуатации и обслуживанию машины.

Гарантия не распространяется на нижеследующее: дефекты и неисправности, связанные с естественным расходом компонентов, которые подвергаются постоянному и быстрому износу, а также дефекты, возникающие вследствие использования инструментов и аксессуаров, поставляемых другими производителями. Чтобы воспользоваться правом на гарантию, покупатель, после обнаружения неисправности, должен немедленно уведомить об этом производителя, но не позднее, чем через 8 (восемь) дней после обнаружения, и предоставить возможность, если это окажется необходимым, произвести соответствующий осмотр и ремонт.

Покупатель обязан отправить производителю неисправную деталь, на которую распространяется гарантия, чтобы отремонтировать ее или заменить. Гарантийные обязательства, описанные в настоящем разделе, считаются исполненными после доставки покупателю надлежащим образом отремонтированной или новой детали. Гарантия не распространяется на случаи поломки, вызванные неправильным перемещением, неопытным обращением, происшествиями или событиями, которые связаны с действиями пользователя, по вине третьих сторон или в случае внесения покупателем любых изменений или осуществления ремонта без предварительного письменного разрешения производителя, независимо от взаимосвязи между такими изменениями или ремонтом и возникшими неисправностями.

Настоящим однозначно подразумевается, что производитель освобождается от любой ответственности за любой ущерб, причиненный покупателю в связи со сниженной или нулевой производительностью машины по причине поломки или дефектов, попадающих под действие настоящей гарантии.

2- Техническое описание

2.1- Названия моделей

Выпускается несколько моделей машины. В **таблице 2** показаны названия моделей и их характеристики.

| Модель | Описание |
|---------------|---|
| 1S | ОДНОСКОРОСТНАЯ ТЕСТОРАСКАТОЧНАЯ МАШИНА |
| 2S | ДВУХСКОРОСТНАЯ ТЕСТОРАСКАТОЧНАЯ МАШИНА |
| VAR 1Ф | ОДНОФАЗНАЯ ТЕСТОРАСКАТОЧНАЯ МАШИНА С ИНВЕРТЕРОМ |
| 1Ф | ОДНОСКОРОСТНАЯ ОДНОФАЗНАЯ ТЕСТОРАСКАТОЧНАЯ |

Таблица 2 (Названия моделей)

2.2- Предусмотренное использование машины

Машина разработана и изготовлена для следующих целей:

| | |
|--|---|
| Область использования | ПИЩЕВАЯ ПРОМЫШЛЕННОСТЬ |
| Место использования | См. п. 3.5. |
| Предусмотренное использование | РАСКАТКА ТЕСТА ДЛЯ ПИЩЕВОЙ ПРОМЫШЛЕННОСТИ В ПЕКАРНЯХ, ПИЦЦЕРИЯХ, КОНДИТЕРСКИХ. |
| Операторы, обученные работе с машиной | Один авторизованный оператор, отвечающий техническим/профессиональным требованиям согласно описанию в п. 1.2.1. |

Таблица 7 (Предусмотренное использование машины)

2.3 Технические характеристики

В таблице 4 показаны некоторые технические характеристики машины.

| | | | | | |
|------------------------------|-----|----------|-------------------------|----|-----------|
| ТОЛЩИНА РАСКАТКИ ТЕСТА | ММ | 0,1 - 34 | РАБОЧАЯ ТЕМПЕРАТУРА | °С | +10 / +40 |
| ГАРАНТИРОВАННЫЙ УРОВЕНЬ ШУМА | дБА | <80 | МАКС. РАБОЧАЯ ВЛАЖНОСТЬ | % | 90 |

Таблица 4 (Технические характеристики)

2.4- Предусмотренное использование машины

| | |
|-------------------------|--|
| Источник питания | Питание |
| Электричество | СЕТЬ ЭЛЕКТРОСНАБЖЕНИЯ (ПРЕДОСТАВЛЯЕТСЯ ЗАКАЗЧИКОМ) |

Таблица 8 (Источник питания)

2.5- Названия компонентов

На рис. 1 и 2 показаны внешний вид и названия основных компонентов в составе машины.



Рис. 1 (Названия основных компонентов)

Расшифровка:

- 1) Натяжитель ленты (лево-право)
- 2) Ручка управления
- 3) Кнопка "START"
- 4) Защитная решетка (лево-право)
- 5) Рабочая поверхность
- 6) Конвейерная лента
- 7) Держатель оси валка
- 8) Оси валка
- 9) Выдвижной сегмент (лево-право)
- 10) Кнопка аварийного останова
- 11) Подвижный сегмент
- 12) Ручка остановки подвижного сегмента
- 13) Зубчатая передача
- 14) Ручка регулировки толщины
- 15) Переключатель скоростей (только модель 2S)
- 16) Главный выключатель
- 17) Защита электродвигателя
- 18) Тележка (опционально)
- 19) Защитная решетка (лево-право)
- 20) Подключение кабеля питания

2.6- Скорость конвейерных лент

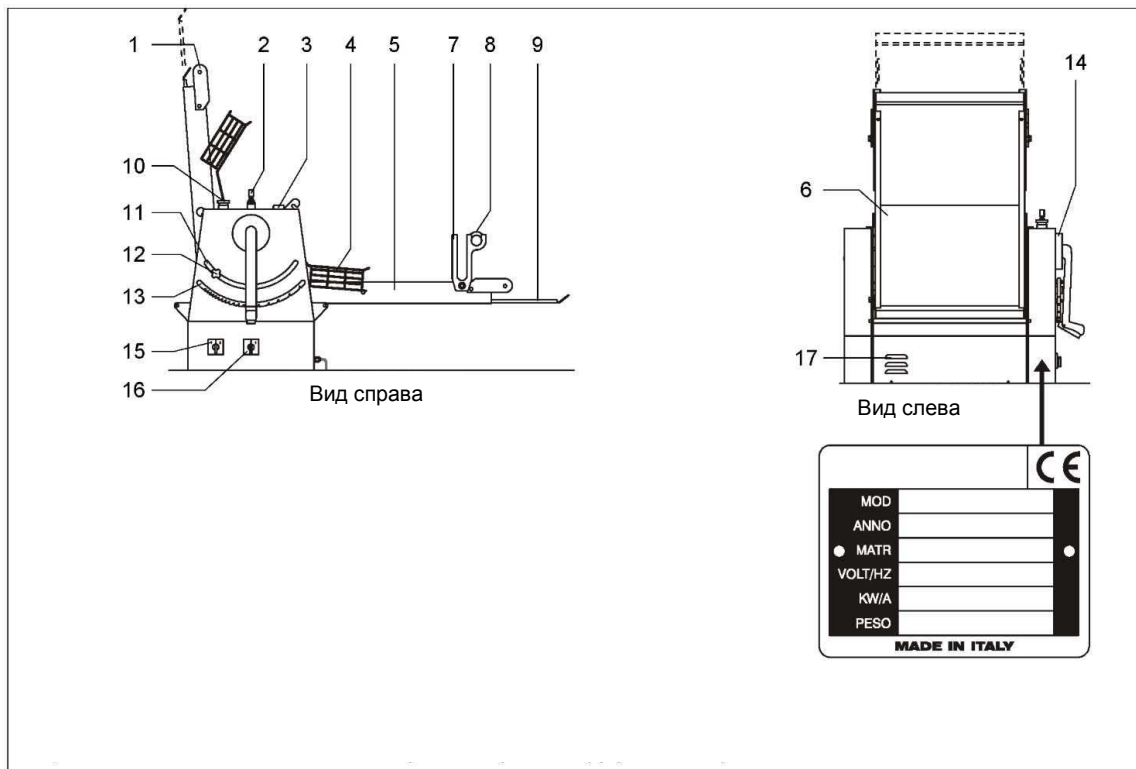
В таблице 6 показаны скорости для разных моделей

| | | ASH500 В / 500 | | ASH600 В / 600 | | |
|------------------------------|------------|----------------|-------|----------------|-------|------|
| | | ВХОД | ВЫХОД | ВХОД | ВЫХОД | |
| ОДНА СКОРОСТЬ (1S) | | <i>М/МИН</i> | 11 | 20 | 11 | 20 |
| ДВЕ СКОРОСТИ (2S) | 1 скорость | <i>М/МИН</i> | 10,8 | 19,2 | 10,8 | 19,2 |
| | 2 скорость | <i>М/МИН</i> | 21,6 | 38,4 | 21,6 | 38,4 |
| VAR | 1 скорость | <i>М/МИН</i> | | | | |
| | 2 скорость | <i>М/МИН</i> | | | | |
| | 3 скорость | <i>М/МИН</i> | | | | |
| | 4 скорость | <i>М/МИН</i> | | | | |
| | VAR | <i>М/МИН</i> | | | | |
| | | | | | | |

Таблица 6 (Скорости конвейерной ленты)



Рис. 2 (Названия основных компонентов)

2.7- Габаритные размеры

В таблице 3 показаны размеры машины с привязкой к рис. 3.

| | ASH500 B | | ASH 500 | | ASH 600 B | | ASH 600 | |
|-------------------------|--|------|----------|------|-----------|------|-----------|------|
| | 800 1000 | | 800 1000 | | 1000 1200 | | 1000 1200 | |
| A мм | 955 | | 955 | | 1055 | | 1055 | |
| B мм | 1650 | 2050 | 1650 | 2050 | 2050 | 2450 | 2050 | 2450 |
| B1 мм | 2050 | 2450 | 2050 | 2450 | 2450 | 2850 | 2450 | 2850 |
| C мм | 555 | | 1280 | | 555 | | 1280 | |
| D мм | 530 | 545 | 545 | | 545 | 560 | 545 | 560 |
| E мм | 900 | 1100 | 1630 | 1830 | 1100 | 1300 | 1830 | 2030 |
| Вес кг | 120 | 130 | 155 | 165 | 135 | 145 | 170 | 180 |
| Электродвигатель | 1S= 0,55 кВт - 2S= 0,37/0,55 кВт- 1Ф= 0,55 кВт- VAR 1Ф= 0,55 кВт | | | | | | | |

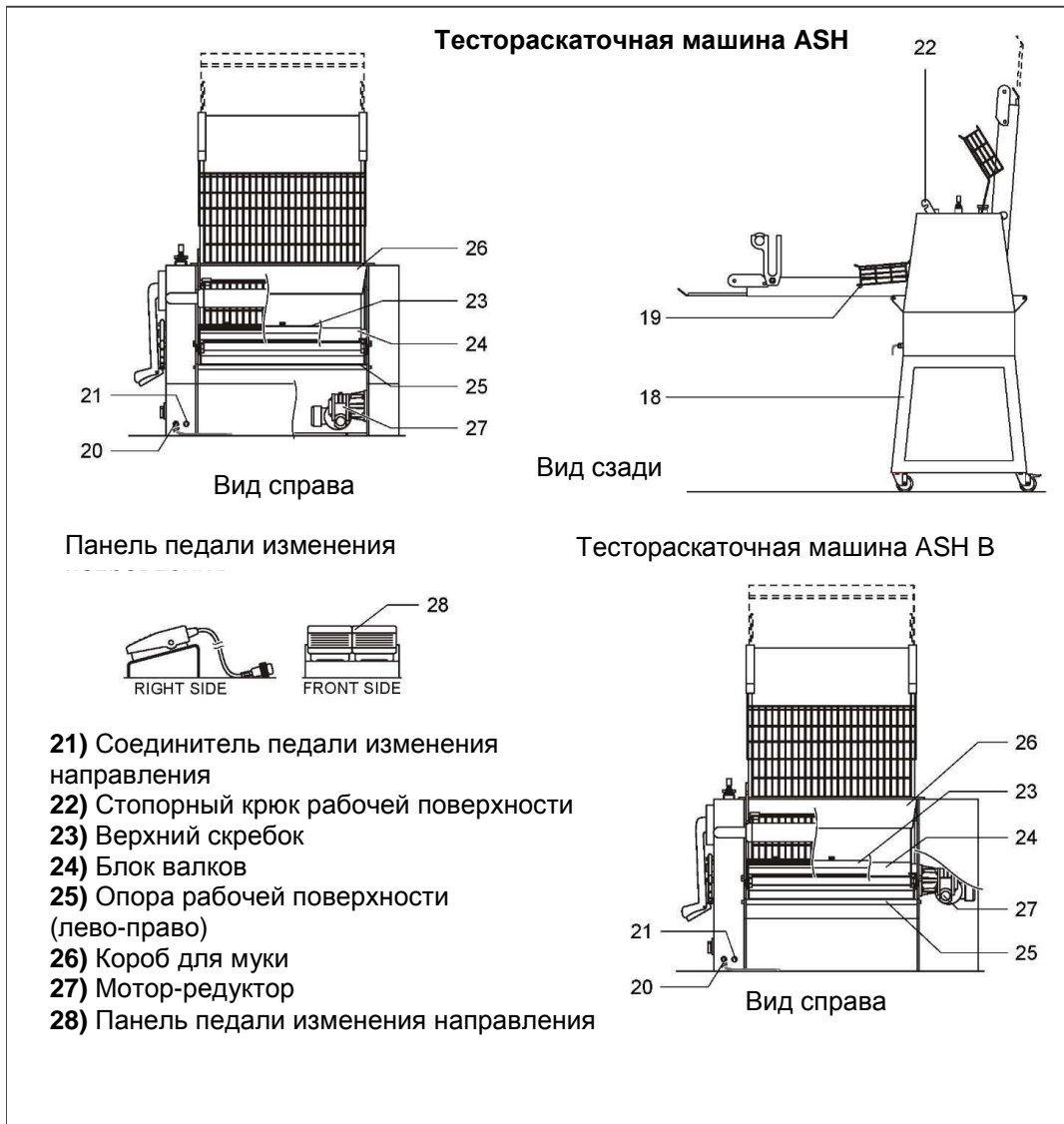
Таблица 3 (Размеры)



Рис. 3 (Габаритные размеры машины)

2.8- Электрические характеристики

В таблице 5 показаны некоторые данные касательно электрических компонентов машины.

| | | ASH500 B / 500 - ASH600 B / 600 | | | |
|--|-------------------|---------------------------------|----------|--------|------|
| | | 1S | 2S | VAR 1Ф | 1Ф |
| НАПРЯЖЕНИЕ ПИТАНИЯ | <i>В</i> | 230/400 | | 230 | |
| ЧАСТОТА ТОКА | <i>Гц</i> | 50-60 | | | |
| ЭЛЕКТРИЧЕСКАЯ МОЩНОСТЬ | <i>кВт</i> | 0,55 | | | |
| ФАЗЫ | <i>КОЛИЧЕСТВО</i> | 1/3 | 3 | 1 | 1 |
| ПОТРЕБЛЕНИЕ ПРИ ХОДОВОЙ СКОРОСТИ <i>400 В ТРИ ФАЗЫ</i> | <i>А</i> | 1,8 | 1,4/1,6 | / | / |
| ПОТРЕБЛЕНИЕ ПРИ ХОДОВОЙ СКОРОСТИ <i>230 В ТРИ ФАЗЫ</i> | <i>А</i> | 3 | 2,4/2,7 | / | / |
| ПОТРЕБЛЕНИЕ ПРИ ХОДОВОЙ СКОРОСТИ <i>230 В ОДНА ФАЗА</i> | <i>А</i> | / | / | 3,4 | 3,8 |
| ЭЛЕКТРОДВИГАТЕЛЬ | <i>л.с.</i> | 0,75 | 0,5/0,75 | 0,75 | 0,75 |

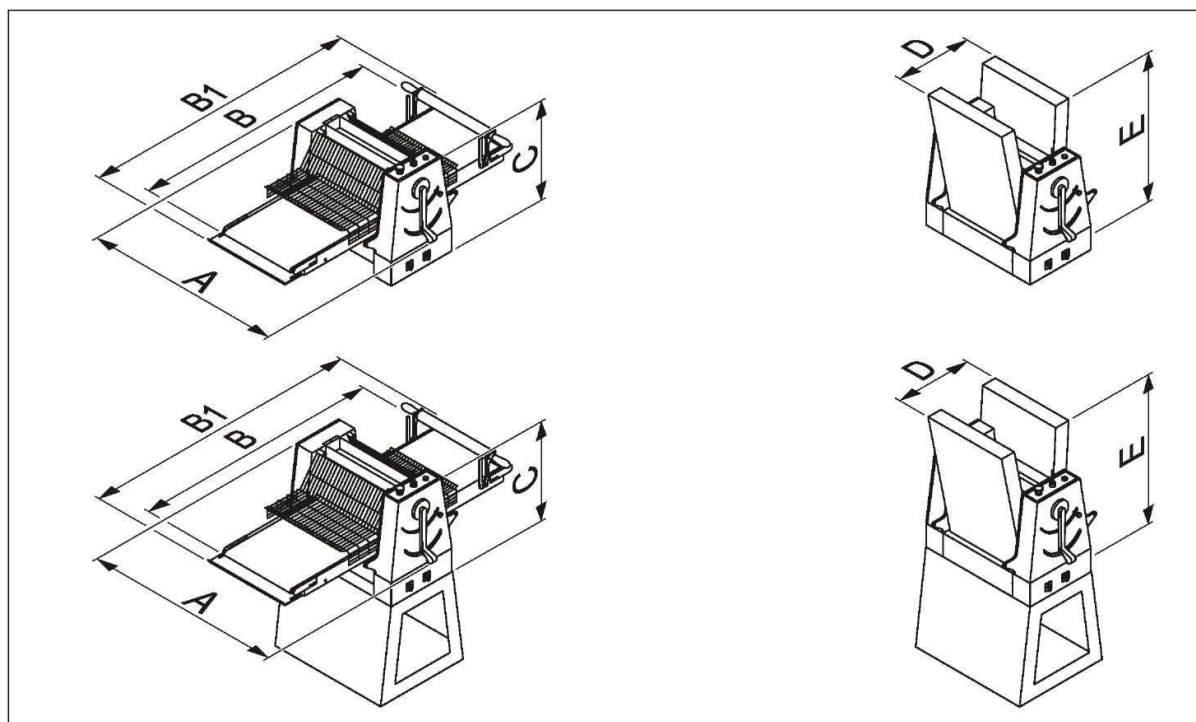
Таблица 5 (Электрические характеристики)

2.9- Ненадлежащее использование

Машина разработана и изготовлена исключительно для целей, описанных в п. 2.7; исходя из этого, категорически запрещается использовать ее для других целей, чтобы обеспечить в любое время безопасность операторов и эффективность машины.



В ХОДЕ ЭКСПЛУАТАЦИИ НЕ СЛЕДУЕТ ДОПУСКАТЬ ПОСТОРОННИХ ЛЮДЕЙ К МАШИНЕ. ОПЕРАТОРАМ НЕ СЛЕДУЕТ НОСИТЬ ОДЕЖДУ ИЛИ АКСЕССУАРЫ, КОТОРЫЕ МОГУТ БЫТЬ ЗАТЯНУТЫ МАШИНОЙ: СЮДА ОТНОСИТСЯ СВОБОДНАЯ ОДЕЖДА, ГАЛСТУКИ, РЕМНИ, ОЖЕРЕЛЬЯ, БРАСЛЕТЫ, ЧАСЫ, СЕРЬГИ, КОЛЬЦА И Т.Д. ДЛИННЫЕ ВОЛОСЫ СЛЕДУЕТ ЗАВЯЗЫВАТЬ СЗАДИ В ХВОСТ. (ИМЕЕТСЯ ОСТАТОЧНЫЙ РИСК. СМ. П. 5.4)



КАТЕГОРИЧЕСКИ ЗАПРЕЩАЕТСЯ ИСПОЛЬЗОВАТЬ МАШИНУ ДЛЯ ДРУГИХ ЦЕЛЕЙ ПОМИМО УКАЗАННЫХ ПРОИЗВОДИТЕЛЕМ В П. 2.7.



**КАТЕГОРИЧЕСКИ ЗАПРЕЩАЕТСЯ ЗАЛЕЗАТЬ НА МАШИНУ.
КАТЕГОРИЧЕСКИ ЗАПРЕЩАЕТСЯ ЭКСПЛУАТИРОВАТЬ МАШИНЫ В ПОТЕНЦИАЛЬНО ВЗРЫВООПАСНОЙ СРЕДЕ И (ИЛИ) В ПРИСУТСТВИЕ ГОРЮЧИХ ВЕЩЕСТВ.**

2.10- Аксессуары на заказ

Для машины разработаны дополнительные аксессуары, которые заказываются отдельно и расширяют ее функционал, а именно: двухпедальное устройство управления (изменение направления движения);



ПРИ ЗАКАЗЕ АКСЕССУАРОВ СЛЕДУЕТ В ОБЯЗАТЕЛЬНОМ ПОРЯДКЕ УКАЗЫВАТЬ ИДЕНТИФИКАЦИОННЫЕ ДАННЫЕ НАСТОЯЩЕГО ДОКУМЕНТА, ВКЛЮЧАЯ КОДОВОЕ ОБОЗНАЧЕНИЕ И РЕДАКЦИЮ (СМ. ОБЛОЖКУ).

3- Транспортировка и перемещение

3.1 - Транспортировка машины



ПЕРЕМЕЩЕНИЕ МАШИНЫ И ЕЕ КОМПОНЕНТОВ ВРУЧНУЮ ДОЛЖНО ОСУЩЕСТВЛЯТЬСЯ С СОБЛЮДЕНИЕМ НОРМ В ОТНОШЕНИИ ПЕРЕМЕЩЕНИЯ ТЯЖЕЛЫХ ГРУЗОВ ВРУЧНУЮ, ЧТОБЫ ИЗБЕЖАТЬ НЕБЛАГОПРИЯТНЫХ ПОСЛЕДСТВИЙ И ВОЗМОЖНЫХ ТРАВМ.

3.2- Упаковка

Машина упакована в картонную коробку и прикреплена лентами к паллете. В состав упаковки входит:

- 1 тестораскаточная машина;
- 1 руководство по эксплуатации.



УБЕДИТЬСЯ, ЧТО ПЕРЕЧИСЛЕННЫЕ КОМПОНЕНТЫ НАХОДЯТСЯ ВНУТРИ СООТВЕТСТВУЮЩЕЙ УПАКОВКИ И НЕ БЫЛИ ПОВРЕЖДЕНЫ В ХОДЕ ТРАНСПОРТИРОВКИ. УБЕДИТЬСЯ, ЧТО УПАКОВКА НЕ БЫЛА ПОВРЕЖДЕНА В ХОДЕ ТРАНСПОРТИРОВКИ. ПРИ НАЛИЧИИ ПОВРЕЖДЕНИЙ ВНЕСТИ СООТВЕТСТВУЮЩИЕ ОТМЕТКИ В ТРАНСПОРТНУЮ НАКЛАДНУЮ И СДЕЛАТЬ ПРИПИСКУ "ПРИЕМКА ТОЛЬКО ПОСЛЕ ПРОВЕРКИ".

3.3- Транспортировка упаковки при помощи вилочного погрузчика

Персонал, привлекаемый к выполнению этой задачи, должен придерживаться указаний, которые содержатся снаружи упаковки с машиной (см. п. 11.1).



УПАКОВКУ МАШИНЫ СЛЕДУЕТ ПОДНИМАТЬ С ПОМОЩЬЮ ВИЛОЧНОГО ПОГРУЗЧИКА (ПРИГОДНОГО ДЛЯ ТАКИХ ЦЕЛЕЙ) С СОБЛЮДЕНИЕМ УКАЗАНИЙ СНАРУЖИ УПАКОВКИ. ВО ВРЕМЯ ПОДОБНЫХ ОПЕРАЦИЙ НЕ ДОПУСКАЕТСЯ ПРИСУТСТВИЕ ПОСТОРОННИХ ЛЮДЕЙ, ЖИВОТНЫХ И (ИЛИ) ОБЪЕКТОВ В БЛИЖАЙШЕМ РАДИУСЕ ВО ИЗБЕЖАНИЕ СЛУЧАЙНЫХ ПОВРЕЖДЕНИЙ И ТРАВМ.



КАТЕГОРИЧЕСКИ ЗАПРЕЩАЕТСЯ ЗАЛЕЗАТЬ НА УПАКОВКУ.



Рис. 4 (Подъем упаковки)

3.4- Снятие упаковки



ОПЕРАЦИЮ СЛЕДУЕТ ПРОВОДИТЬ СИЛАМИ ДВУХ ОБУЧЕННЫХ ОПЕРАТОРОВ.

Поместить упаковку на плоскую (ровную) поверхность для обеспечения устойчивости, после чего выполнить следующие действия по снятию упаковки: С помощью подходящего инструмента разрезать ленты, остерегаясь возможных травм, которые могут нанести ленты ввиду своей эластичности; Открыть картон; Достать коробку;

Поместить машину на выбранное место.

3.5- Размещение

Машину следует размещать в закрытом, сухом и достаточно хорошо освещенном помещении, с соблюдением требований к температуре и влажности согласно **таблице 4** и в соответствии с законодательными нормами в отношении охраны труда и безопасности на рабочем месте в стране эксплуатации. Машину следует размещать на плоской (ровной) горизонтальной поверхности в целях обеспечения устойчивости с учетом ее габаритных размеров и веса (**см. таблицу 3**) и минимальных требований к расстоянию до окружающих объектов, как показано на **рис. 5**.



РЕКОМЕНДУЕТСЯ УТИЛИЗИРОВАТЬ УПАКОВОЧНЫЙ МАТЕРИАЛ С СОБЛЮДЕНИЕМ ДЕЙСТВУЮЩИХ ПРАВОВЫХ НОРМ.



НЕОБХОДИМО СОБЛЮДАТЬ МИНИМАЛЬНЫЕ ТРЕБОВАНИЯ К РАССТОЯНИЮ ДО ОКРУЖАЮЩИХ ОБЪЕКТОВ, КАК ПОКАЗАНО НА РИС. 5. ОБЕСПЕЧИТЬ СВОБОДНЫЙ ДОСТУП СПЕРЕДИ, ЧТОБЫ ОПЕРАТОР ИМЕЛ ВОЗМОЖНОСТЬ РАСКАТЫВАТЬ ТЕСТО.



Рис. 5 (Размещение)

4– Установка

4.1– Общие указания

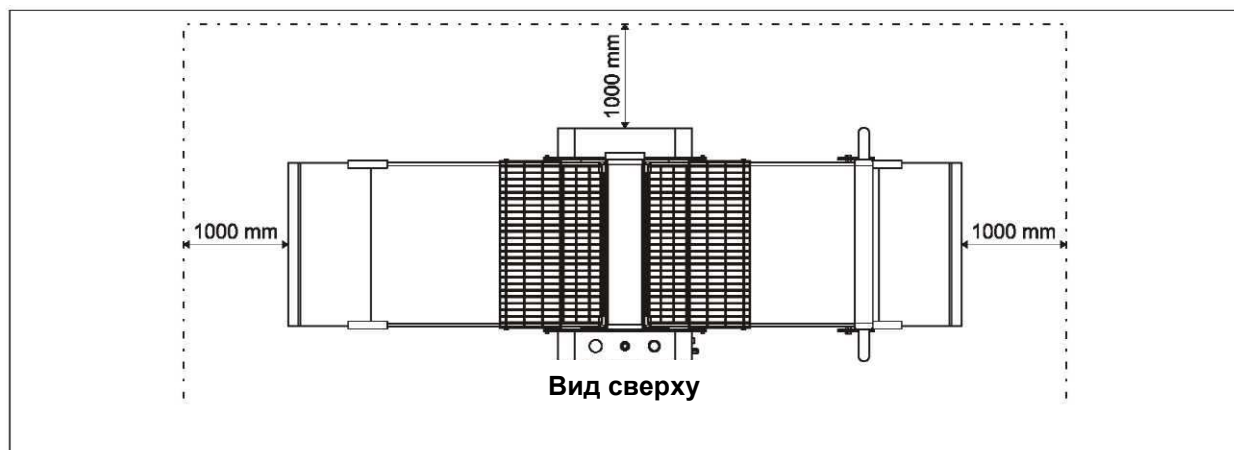

ПРОИЗВОДИТЕЛЬ НЕ НЕСЕТ НИКАКОЙ ОТВЕТСТВЕННОСТИ ЗА ЛЮБЫЕ НЕИСПРАВНОСТИ ИЛИ НЕПОЛАДКИ, ВЫЗВАННЫЕ ВНЕЗАПНЫМ ИЗМЕНЕНИЕМ РАБОЧЕГО НАПРЯЖЕНИЯ ВНЕ ПРЕДУСМОТРЕННЫХ ДОПУСКОВ (НАПРЯЖЕНИЕ В СЕТИ $\pm 10\%$).



В ОБЯЗАТЕЛЬНОМ ПОРЯДКЕ СЛЕДУЕТ ИСПОЛЬЗОВАТЬ ОРИГИНАЛЬНЫЕ АКСЕССУАРЫ, ПОСТАВЛЯЕМЫЕ ПРОИЗВОДИТЕЛЕМ ИЛИ АВТОРИЗОВАННЫМ ДИЛЕРОМ.

4.2- Подключение к электросети

После надлежащего размещения машины воткнуть вилку в розетку сети электропитания.



НЕСОБЛЮДЕНИЕ УКАЗАНИЙ НАСТОЯЩЕГО РУКОВОДСТВА МОЖЕТ СТАТЬ ПРИЧИНОЙ НЕИСПРАВИМОГО УЩЕРБА ДЛЯ ЭЛЕКТРООБОРУДОВАНИЯ В СОСТАВЕ МАШИНЫ И ПРИВЕСТИ К АННУЛИРОВАНИЮ ГАРАНТИИ.



СЕТЬ ЭЛЕКТРОПИТАНИЯ, К КОТОРОЙ ПОДКЛЮЧЕНА МАШИНА, ДОЛЖНА СООТВЕТСТВОВАТЬ ТЕХНИЧЕСКИМ ХАРАКТЕРИСТИКАМ В ТАБЛИЦЕ 5 (П. 2.5) И ОТВЕЧАТЬ ТРЕБОВАНИЯМ ДЕЙСТВУЮЩЕГО ЗАКОНОДАТЕЛЬСТВА В СТРАНЕ ЭКСПЛУАТАЦИИ МАШИНЫ. ВСЕ ВИДЫ ЭЛЕКТРИЧЕСКИХ МАТЕРИАЛОВ (КАБЕЛИ, РОЗЕТКИ, ВИЛКИ И Т.Д.), ИСПОЛЬЗУЕМЫЕ ПРИ ПОДКЛЮЧЕНИИ, ДОЛЖНЫ БЫТЬ ПРИГОДНЫ ДЛЯ ТАКОГО ИСПОЛЬЗОВАНИЯ, ИМЕТЬ МАРКИРОВКУ “ЕС”, ПРИ УСЛОВИИ СООТВЕТСТВИЯ ТРЕБОВАНИЯМ ДИРЕКТИВЫ 2006/95/ЕС ДЛЯ НИЗКОВОЛЬТНЫХ УСТРОЙСТВ, И ОТВЕЧАТЬ ТРЕБОВАНИЯМ ЗАКОНОДАТЕЛЬСТВА В СТРАНЕ ЭКСПЛУАТАЦИИ МАШИНЫ. ПЕРЕД ЛИНИЕЙ ПОДАЧИ ПИТАНИЯ СЛЕДУЕТ В ОБЯЗАТЕЛЬНОМ ПОРЯДКЕ УСТАНОВИТЬ ПОДХОДЯЩЕЕ ИЗОЛИРУЮЩЕЕ УСТРОЙСТВО С РАЗМЫКАТЕЛЕМ ЦЕПИ НА 30 МА, СОЕДИНЕННОЕ С СИСТЕМОЙ ЗАЗЕМЛЕНИЯ. ЛЮБЫЕ ЭЛЕКТРИЧЕСКИЕ РАБОТЫ В ОТНОШЕНИИ МАШИНЫ МОГУТ ПРОИЗВОДИТЬСЯ ИСКЛЮЧИТЕЛЬНО ОПЕРАТОРОМ-ЭЛЕКТРИКОМ (СМ. П. 1.2.1). НЕСОБЛЮДЕНИЕ ПРИВЕДЕННЫХ ВЫШЕ УКАЗАНИЙ МОЖЕТ СТАТЬ ПРИЧИНОЙ НЕИСПРАВИМОГО УЩЕРБА ДЛЯ ЭЛЕКТРООБОРУДОВАНИЯ В СОСТАВЕ МАШИНЫ И ПРИВЕСТИ К АННУЛИРОВАНИЮ ГАРАНТИИ. ПРОИЗВОДИТЕЛЬ НЕ НЕСЕТ НИКАКОЙ ОТВЕТСТВЕННОСТИ ЗА ВОЗМОЖНЫЙ УЩЕРБ, ПРИЧИНЕННЫЙ ЛЮДЯМ, ЖИВОТНЫМ И (ИЛИ) ПРЕДМЕТАМ, В СЛУЧАЕ НЕСОБЛЮДЕНИЯ СТАНДАРТОВ И ПРЕДПИСАНИЙ НАСТОЯЩЕГО РУКОВОДСТВА.



КАТЕГОРИЧЕСКИ ЗАПРЕЩАЕТСЯ ЗАМЕНЯТЬ ЭЛЕКТРИЧЕСКИЕ КОМПОНЕНТЫ МАШИНЫ НЕОРИГИНАЛЬНЫМИ ДЕТАЛЯМИ ИЛИ ДЕТАЛЯМИ, ОТЛИЧНЫМИ ОТ ПОСТАВЛЯЕМЫХ ПРОИЗВОДИТЕЛЕМ.

4.3- Подключение панели с педалью изменения направления

При необходимости использования педали изменения направления, подключить ее с помощью соответствующего кабеля к соединителю для панели с педалью (рис. 2 - поз. 21).

4.4- Открытие рабочих поверхностей



ДАННАЯ ПРОЦЕДУРА ПРЕДПОЛАГАЕТ ПРИСУТСТВИЕ ДВУХ АВТОРИЗОВАННЫХ ОПЕРАТОРОВ. ПРИСУТСТВУЕТ ПОТЕНЦИАЛЬНЫЙ ОСТАТОЧНЫЙ РИСК СОГЛАСНО ОПИСАНИЮ В П 5.4.

После размещения и надлежащего подключения машины приступить к открытию рабочих поверхностей в описанном ниже порядке: Удерживая одной рукой левую рабочую поверхность (рис. 6 - поз. 3) поднять стопорный крюк рабочей поверхности (рис. 6 - поз. 2); Медленно опустить левую рабочую поверхность таким образом, чтобы она полностью разместилась на опоре рабочей поверхности (рис. 6 - поз. 1); Повторить операции в п. 1) и 2) для правой рабочей поверхности (рис. 6 - поз. 5); Опустить защитные решетки (рис. 6 - поз. 4), действуя как можно аккуратнее.



Рис. 6 (Открытие рабочих поверхностей)

5– Безопасность

5.1- Установленные предохранительные устройства

На рис. 7 показаны предохранительные системы, установленные на машине, согласно описанию в таблице 9.

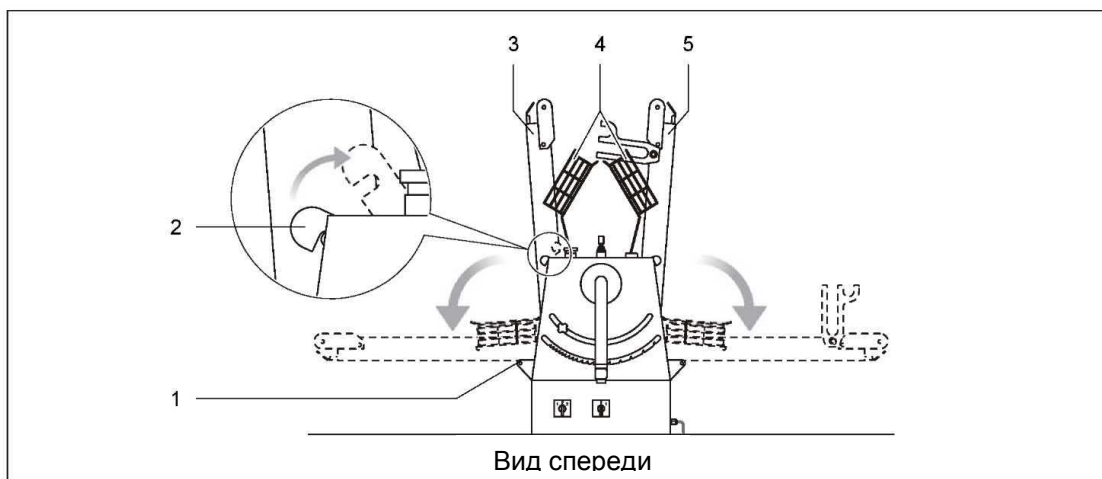
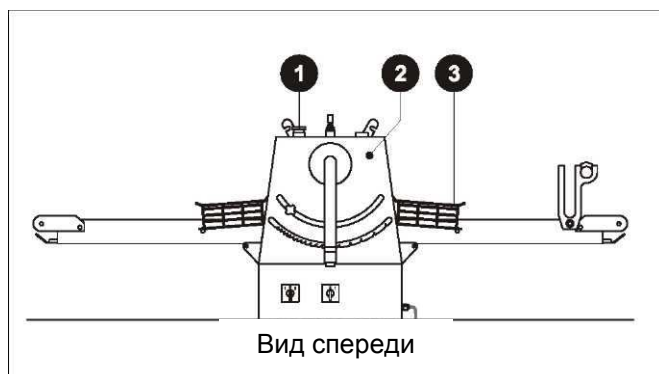

КАТЕГОРИЧЕСКИ ЗАПРЕЩАЕТСЯ ПЕРЕСТРАИВАТЬ, ДЕМОНТИРОВАТЬ И (ИЛИ) ЗАМЕНЯТЬ УСТАНОВЛЕННЫЕ НА МАШИНЕ ПРЕДОХРАНИТЕЛЬНЫЕ УСТРОЙСТВА.



КАТЕГОРИЧЕСКИ ЗАПРЕЩАЕТСЯ ЗАМЕНЯТЬ УСТАНОВЛЕННЫЕ ПРЕДОХРАНИТЕЛЬНЫЕ УСТРОЙСТВА НЕОРИГИНАЛЬНЫМИ КОМПОНЕНТАМИ.

Рис. 7 (Установленные предохранительные устройства)

| Поз. | Устройство | Описание |
|------|--|--|
| 1 | Кнопка аварийного останова | КРАСНАЯ ГРИБОВИДНАЯ КНОПКА, КОТОРАЯ ОСВОБОЖДАЕТСЯ ПОВОРОТОМ ПРОТИВ ЧАСОВОЙ СТРЕЛКИ, УСТАНОВЛЕНА НА ПАНЕЛИ УПРАВЛЕНИЯ В ПЕРЕДНЕЙ ЧАСТИ МАШИНЫ. ПРИ ИСПОЛЬЗОВАНИИ МГНОВЕННО ПРЕКРАЩАЕТ РАБОЧИЙ ЦИКЛ МАШИНЫ, ОДНАКО ПИТАНИЕ НА МАШИНУ ПО-ПРЕЖНЕМУ ПОДАЕТСЯ. |
| 2 | Микровыключатели предохранительной решетки | ДВА МИКРОВЫКЛЮЧАТЕЛЯ, УСТАНОВЛЕННЫЕ ВНУТРИ КОРПУСА НА ЛИЦЕВОЙ ЧАСТИ МАШИНЫ, СРАБАТЫВАЮТ ПРИ ПОДНЯТИИ ПРЕДОХРАНИТЕЛЬНОЙ РЕШЕТКИ. ПРИ ИСПОЛЬЗОВАНИИ ОНИ МГНОВЕННО ОСТАНАВЛИВАЮТ РАБОТУ МАШИНЫ, ОДНАКО ПИТАНИЕ НА МАШИНУ ПО-ПРЕЖНЕМУ ПОДАЕТСЯ. |
| 3 | Предохранительные решетки | ВЫПОЛНЕНЫ ИЗ ПОКРЫТОЙ ПЛАСТИКОМ МЕТАЛЛИЧЕСКОЙ ПРОВОЛОКИ И УСТАНОВЛЕННЫ В ЗАДНЕЙ ЧАСТИ МАШИНЫ НА ПЕТЛЯХ, ПРЕДОТВРАЩАЮТ ДОСТУП К ЗОНЕ РАСКАТКИ (СЕКЦИЯ С ВАЛКАМИ). |

Таблица 9 (Установленные предохранительные устройства)

5.2- Знаки предупреждения об опасности

Выполнены в виде цветных наклеек и расположены рядом с опасными местами (см. рис. 8).



СЛЕДУЕТ ОБЯЗАТЕЛЬНО СОХРАНЯТЬ ПРЕДУПРЕЖДАЮЩИЕ ЗНАКИ НА ВИДНОМ МЕСТЕ, ЧТОБЫ ОНИ БЫЛИ ЗАМЕТНЫ ЛЮБОМУ ЧЕЛОВЕКУ. СЛЕДУЕТ ОБЯЗАТЕЛЬНО ЗАМЕНЯТЬ ПОВРЕЖДЕННЫЕ ПРЕДУПРЕЖДАЮЩИЕ ЗНАКИ, ОБРАТИВШИСЬ К ПРОИЗВОДИТЕЛЮ ЗА НОВЫМИ ЭКЗЕМПЛЯРАМИ.



КАТЕГОРИЧЕСКИ ЗАПРЕЩАЕТСЯ СНИМАТЬ И (ИЛИ) ПОВРЕЖДАТЬ ПРЕДУПРЕЖДАЮЩИЕ ЗНАКИ, УСТАНОВЛЕННЫЕ ПРОИЗВОДИТЕЛЕМ.



Рис. 8 (Знаки предупреждения об опасности)

5.3- Средства индивидуальной защиты (СИЗ)

Использование средств индивидуальной защиты (СИЗ) является обязательным в соответствии с нормами охраны труда и техники безопасности на рабочем месте, которые действуют в стране эксплуатации машины. **Работодатель и авторизованные операторы** должны иметь представление об упомянутых нормах и обеспечивать их соблюдение.

5.4- Остаточные риски

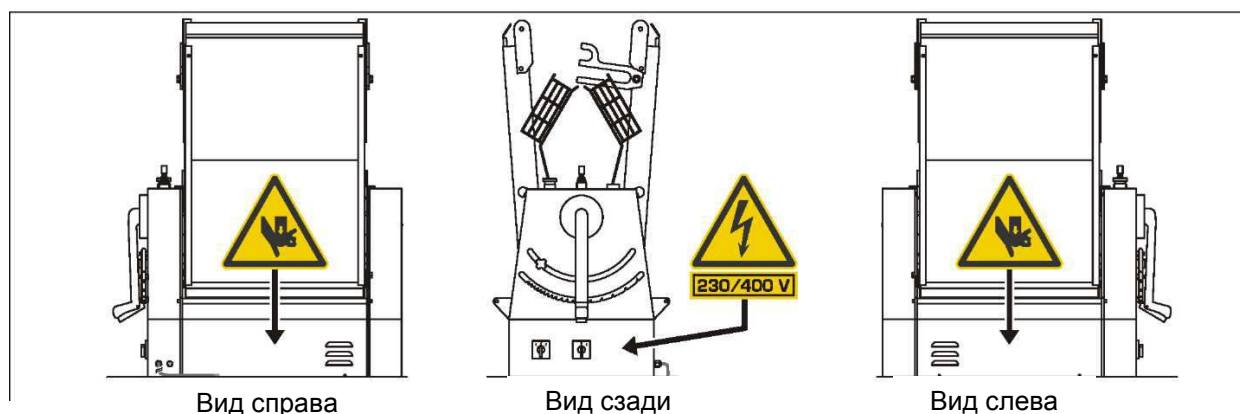
Авторизованные операторы проинформированы о том, что несмотря на использование производителем всех необходимых технических приспособлений для обеспечения безопасной эксплуатации машины, при работе с ней имеются три потенциальных остаточных риска, которые описаны в **таблицах 10, 11 и 12.**

| | |
|-----------------------------|---|
| Остаточный риск № 1 | УВЛЕЧЕНИЕ И СДАВЛИВАНИЕ ВЕРХНИХ КОНЕЧНОСТЕЙ В БЛОКЕ ВАЛКОВ. |
| СТЕПЕНЬ ПОВРЕЖДЕНИЙ | ЛЕГКИЕ ПОВРЕЖДЕНИЯ (ОБЫЧНО ОБРАТИМЫЕ) И (ИЛИ) СЕРЬЕЗНЫЕ ПОВРЕЖДЕНИЯ (ОБЫЧНО НЕОБРАТИМЫЕ). |
| ПОДВЕРЖЕННОСТЬ | ЕСЛИ ОПЕРАТОР РЕШАЕТ НАМЕРЕННО СОВЕРШИТЬ НЕНАДЛЕЖАЩЕЕ, ЗАПРЕЩЕННОЕ И НЕБЛАГОРАЗУМНОЕ ДЕЙСТВИЕ. |
| ВЕРОЯТНОСТЬ | НИЗКАЯ ИЛИ СЛУЧАЙНАЯ. |
| КОГДА ВОЗНИКАЕТ РИСК | ВО ВРЕМЯ РАБОТЫ. |
| ПРИНИМАЕМЫЕ МЕРЫ | <ul style="list-style-type: none"> • СРЕДСТВА ИНДИВИДУАЛЬНОЙ ЗАЩИТЫ (см. п. 5.3); • ПРЕДУПРЕЖДАЮЩИЕ ЗНАКИ (см. п. 5.2). |

Таблица 10 (Остаточный риск № 1)

| | |
|-----------------------------|---|
| Остаточный риск № 2 | РИСК РАЗДРОБЛЕНИЯ ИЗ-ЗА ПАДЕНИЯ РАБОЧИХ ПОВЕРХНОСТЕЙ. |
| СТЕПЕНЬ ПОВРЕЖДЕНИЙ | ЛЕГКИЕ ПОВРЕЖДЕНИЯ (ОБЫЧНО ОБРАТИМЫЕ). |
| ПОДВЕРЖЕННОСТЬ | ЕСЛИ ОПЕРАТОР РЕШАЕТ НАМЕРЕННО СОВЕРШИТЬ НЕНАДЛЕЖАЩЕЕ, ЗАПРЕЩЕННОЕ И НЕБЛАГОРАЗУМНОЕ ДЕЙСТВИЕ, КОГДА РАБОЧИЕ ПОВЕРХНОСТИ НАХОДЯТСЯ В ЗАКРЫТОМ ПОЛОЖЕНИИ. |
| ВЕРОЯТНОСТЬ | НИЗКАЯ ИЛИ СЛУЧАЙНАЯ. |
| КОГДА ВОЗНИКАЕТ РИСК | ПОКА МАШИНА ПЕРЕМЕЩАЕТСЯ. ВО ВРЕМЯ ОПЕРАЦИЙ ПО ОПУСКАНИЮ И ПОДНЯТИЮ РАБОЧИХ ПОВЕРХНОСТЕЙ. |
| ПРИНИМАЕМЫЕ МЕРЫ | <ul style="list-style-type: none"> • КРЕПЛЕНИЕ РАБОЧИХ ПОВЕРХНОСТЕЙ С ПОМОЩЬЮ МЕХАНИЧЕСКИХ СТОПОРНЫХ КРЮКОВ. • ОБЯЗАТЕЛЬНОЕ СОБЛЮДЕНИЕ ТРЕБОВАНИЙ К ПРИНЦИПАМ РАБОТЫ (см. с п. 6.3 по п. 6.8). |

Таблица 11 (Остаточный риск № 2)

| | |
|-----------------------------|--|
| Остаточный риск № 3 | СКЕЛЕТНО-МЫШЕЧНОЕ ПОВРЕЖДЕНИЕ. |
| СТЕПЕНЬ ПОВРЕЖДЕНИЙ | ЛЕГКИЕ ПОВРЕЖДЕНИЯ (ОБЫЧНО ОБРАТИМЫЕ). |
| ПОДВЕРЖЕННОСТЬ | ЕСЛИ ОПЕРАТОР РЕШАЕТ НАМЕРЕННО СОВЕРШИТЬ НЕНАДЛЕЖАЩЕЕ, ЗАПРЕЩЕННОЕ И НЕБЛАГОРАЗУМНОЕ ДЕЙСТВИЕ ВО ВРЕМЯ ОПЕРАЦИЙ ПО ОПУСКАНИЮ И ПОДНЯТИЮ РАБОЧИХ ПОВЕРХНОСТЕЙ. |
| ВЕРОЯТНОСТЬ | НИЗКАЯ. |
| КОГДА ВОЗНИКАЕТ РИСК | ВО ВРЕМЯ ОПЕРАЦИЙ ПО ОПУСКАНИЮ И ПОДНЯТИЮ РАБОЧИХ ПОВЕРХНОСТЕЙ. |
| ПРИНИМАЕМЫЕ МЕРЫ | <ul style="list-style-type: none"> • ОБЯЗАТЕЛЬНОЕ ПЕРЕМЕЩЕНИЕ РАБОЧИХ ПОВЕРХНОСТЕЙ СИЛАМИ ДВУХ АВТОРИЗОВАННЫХ ОПЕРАТОРОВ (см. п. 4.4). • ОБЯЗАТЕЛЬНОЕ СОБЛЮДЕНИЕ ТРЕБОВАНИЙ К ПРИНЦИПАМ РАБОТЫ (см. с п. 6.3 по п. 6.8). |

Таблица 12 (Остаточный риск № 3)

6- Эксплуатация

6.1- Места расположения авторизованных операторов

В зависимости от требуемых действий, которые производятся вручную, авторизованные операторы обязаны находиться исключительно в тех местах, которые обозначены на **рис. 9** и в **таблице 13**.



СОГЛАСНО ЗАНИМАЕМЫМ МЕСТАМ, АВТОРИЗОВАННЫЕ ОПЕРАТОРЫ ДОЛЖНЫ ВЫПОЛНЯТЬ ИСКЛЮЧИТЕЛЬНО ТЕ ОПЕРАЦИИ, КОТОРЫЕ ОПИСАНЫ В СООТВЕТСТВУЮЩИХ ПАРАГРАФАХ.



Рис. 9 (Занимаемые места)

| МЕСТО | ОПИСАНИЕ ОПЕРАЦИИ |
|------------|--|
| ВСЕ | ВЫПОЛНЕНИЕ ВСЕ ДЕЙСТВИЙ С УПАКОВКОЙ И ОПЕРАЦИЙ ПО ТРАНСПОРТИРОВКЕ И ПЕРЕМЕЩЕНИЮ (см. главу 4). |
| ВСЕ | ВЫПОЛНЕНИЕ В ОТНОШЕНИИ МАШИНЫ ЛЮБЫХ ДЕЙСТВИЙ ТЕХНИЧЕСКОГО ХАРАКТЕРА, КОТОРЫЕ НЕОБХОДИМЫ ЗАКАЗЧИКУ, С РАЗРЕШЕНИЯ МЕНЕДЖЕРА ПО ТЕХНИКЕ БЕЗОПАСНОСТИ И ОХРАНЕ ТРУДА. |
| A | <p>СТОЯ ПЕРЕД МАШИНОЙ:</p> <ol style="list-style-type: none"> 1) Включение и (или) выключение машины; 2) Выбор скорости работы; 3) Включение кнопки аварийного останова; 4) Выбор направления вращения; 5) Регулировка ручки управления подвижным сегментом; 6) Выбор толщины раскатки теста; 7) Подключение и использование панели с педалью; 8) Пуск и (или) остановка рабочего цикла. |

| | |
|----------|--|
| В | <p>СТОЯ СПРАВА ОТ МАШИНЫ:</p> <ol style="list-style-type: none"> 1) Использование валка; 2) Открытие или закрытие правой рабочей поверхности; 3) Открытие или закрытие выдвижной части правой рабочей поверхности; 4) Выгрузка готового теста. |
| С | <p>СТОЯ СЛЕВА ОТ МАШИНЫ:</p> <ol style="list-style-type: none"> 1) Открытие или закрытие левой рабочей поверхности; 2) Открытие или закрытие выдвижной части левой рабочей поверхности; 3) Погрузка теста для раскатки. |

Таблица 13 (Места расположения авторизованных операторов)

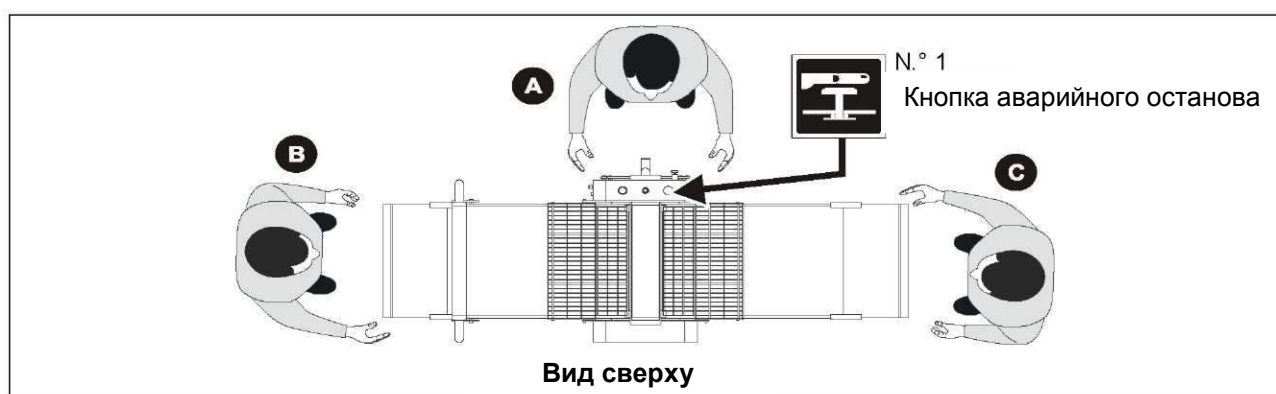
6.2.- Панель педали изменения направления

| Поз. | НАЗВАНИЕ | ФУНКЦИЯ |
|------|---|--|
| 1 | ШТЕПСЕЛЬ ДЛЯ ПОДКЛЮЧЕНИЯ К РАЗЪЕМУ НА МАШИНЕ, ПРЕДНАЗНАЧЕННОМУ ДЛЯ ПАНЕЛИ С ПЕДАЛЬЮ (рис. 2 - поз. 21) | |
| 2 | ОПОРА ПАНЕЛИ С ПЕДАЛЬЮ | |
| 3 | ЛЕВАЯ ПЕДАЛЬ | ПРИ НАЖАТИИ ЗАПУСКАЕТ ВРАЩЕНИЕ ВАЛКОВ В НАПРАВЛЕНИИ ПРОТИВ ЧАСОВОЙ СТРЕЛКИ |
| 4 | ПРАВАЯ ПЕДАЛЬ | ПРИ НАЖАТИИ ЗАПУСКАЕТ ВРАЩЕНИЕ ВАЛКОВ В НАПРАВЛЕНИИ ПО ЧАСОВОЙ СТРЕЛКЕ |

Рис. 11 Панель педали изменения направления

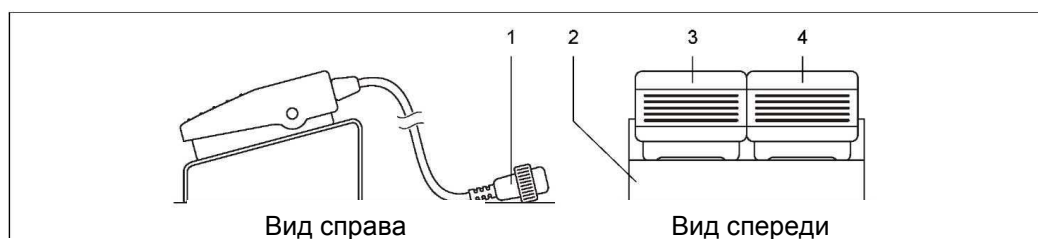

6.2.1- Панель управления

С места А (см. п. 6.1).

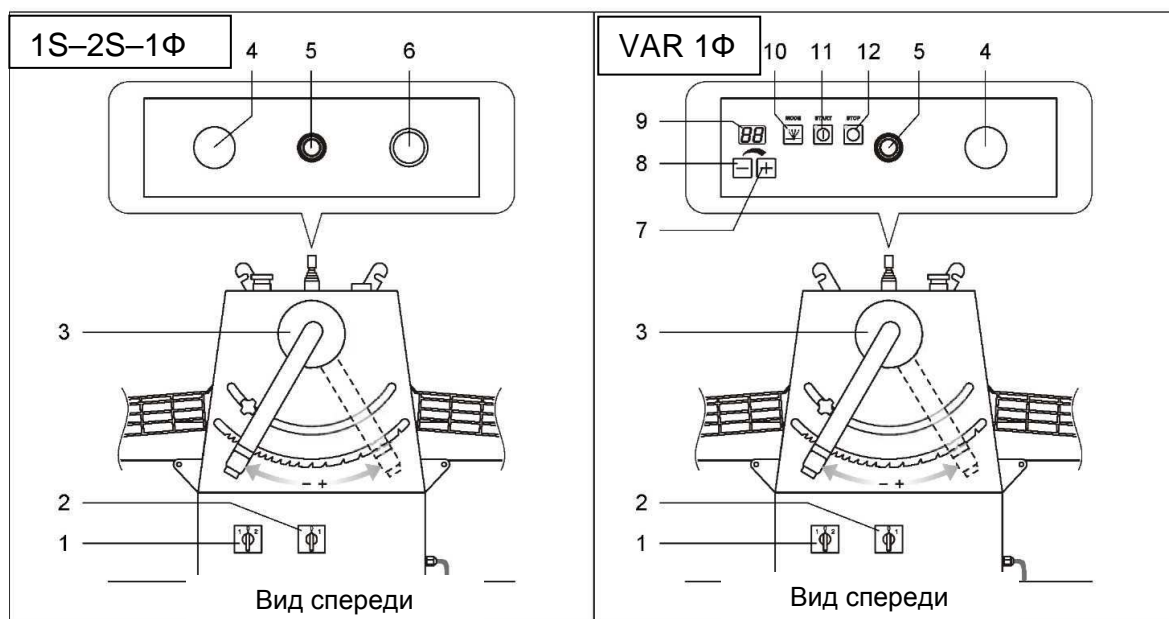

| Поз. | НАЗВАНИЕ | ФУНКЦИЯ |
|------|--|---|
| 1 | 3-позиционный переключатель "скорости" (только для мод. 2S) | <ul style="list-style-type: none"> Поз. "0": Машина остановлена; Поз. "1": Выбор скорости "1"; Поз. "2": Выбор скорости "2"; |
| 2 | 2-позиционный "главный" выключатель | <ul style="list-style-type: none"> Поз. "0": Отключение питания машины; Поз. "1": Подача питания на машину. |
| 3 | Рычаг регулировки "толщины" | Перемещение влево (+) увеличивает толщину теста, перемещение вправо (-) уменьшает толщину теста. |
| 4 | Красная грибовидная кнопка "аварийного останова" (для освобождения повернуть по часовой стрелке) | При нажатии во время работы останавливаем машину, но питание на панель все равно подается. |
| 5 | 3-позиционный рычажок "направление вращения" | <ul style="list-style-type: none"> Левое положение: Раскаточные валки вращаются против часовой стрелки; Поз. "0": Раскаточные валки не вращаются; Правое положение: Раскаточные валки вращаются по часовой стрелке. |
| 6 | Черная кнопка пуска "START" | При нажатии запускает цикл раскатки. |
| 7 | кнопка "+" | При нажатии увеличивает скорость вращения валков (отображается на дисплее - поз. 6). |
| 8 | кнопка "-" | При нажатии уменьшает скорость вращения валков (отображается на дисплее - поз. 6). |
| 9 | Дисплей | Отображает скорость от 0 до 60 об. |
| 10 | 5-позиционная кнопка с зеленым светодиодом указания режима "MODE" | <ul style="list-style-type: none"> Режим "0" (мигающий светодиод): Скорость регулируется с помощью кнопок "+" (поз. 10) и "-" (поз. 11); Режим "1" (непрерывное свечение): Скорость 15 об.; Режим "2" (непрерывное свечение): Скорость 30 об.; Режим "3" (непрерывное свечение): Скорость 45 об.; Режим "4" (непрерывное свечение): Скорость 60 об.; |
| 11 | Кнопка пуска "START" с зеленым светодиодом | При нажатии запускает машину (непрерывное свечение). |

| | | |
|----|---|--|
| 12 | Кнопка остановки "STOP" с красным светодиодом | При нажатии останавливает машину (непрерывное свечение). |
|----|---|--|

Рис. 10 (Панель управления)

6.3- Проверка перед пуском



ПЕРЕД ПУСКОМ МАШИНЫ АВТОРИЗОВАННЫЕ ОПЕРАТОРЫ ДОЛЖНЫ ПРОВЕСТИ ПРОВЕРКУ СОГЛАСНО ТАБЛИЦЕ 14.



КАТЕГОРИЧЕСКИ ЗАПРЕЩАЕТСЯ ВКЛЮЧАТЬ МАШИНУ В СЛУЧАЕ ВЫЯВЛЕНИЯ ЛЮБЫХ ПОВРЕЖДЕНИЙ И (ИЛИ) НАРУШЕНИЙ. НЕОБХОДИМО ОБРАТИТЬСЯ К ПРОИЗВОДИТЕЛЮ ДЛЯ УСТРАНЕНИЯ НЕИСПРАВНОСТЕЙ И ПОСТАВИТЬ В ИЗВЕСТНОСТЬ МЕНЕДЖЕРА ПО ТЕХНИКЕ БЕЗОПАСНОСТИ.

| Номер | Убедиться, что: |
|-------|---|
| 1 | РЯДОМ С МАШИНОЙ НЕТ ПОСТОРОННИХ ЛЮДЕЙ. |
| 2 | ПО РЕЗУЛЬТАТАМ ВИЗУАЛЬНОГО ОСМОТРА НЕ ВЫЯВЛЕНО НИКАКИХ ПОВРЕЖДЕНИЙ МАШИНЫ. |
| 3 | МАШИНА И ЕЕ КОМПОНЕНТЫ НАДЛЕЖАЩИМ ОБРАЗОМ РАЗМЕЩЕНЫ И УСТАНОВЛЕНЫ. |
| 4 | КНОПКА АВАРИЙНОГО ОСТАНОВА НЕ НАЖАТА (СМ. П. 6.1). |
| 5 | ПРЕДОХРАНИТЕЛЬНЫЕ РЕШЕТКИ ОПУЩЕНЫ. |
| 6 | ГЛАВНЫЙ ЭЛЕКТРИЧЕСКИЙ ВЫКЛЮЧАТЕЛЬ НАХОДИТСЯ В ПОЛОЖЕНИИ "0" (ВЫКЛ.). |
| 7 | С МОМЕНТА ПОСЛЕДНЕГО ВЫКЛЮЧЕНИЯ МАШИНЫ БЫЛО ПРОВЕДЕНО РЕГЛАМЕНТНОЕ ОБСЛУЖИВАНИЕ (СМ. П. 9.1). |
| 8 | У ОПЕРАТОРА ИМЕЮТСЯ СРЕДСТВА ИНДИВИДУАЛЬНОЙ ЗАЩИТЫ (СМ. П. 6.3) |
| 9 | НАСТОЯЩЕЕ РУКОВОДСТВО БЫЛО ПОЛНОСТЬЮ ПРОЧИТАНО И УСВОЕНО. |

Таблица 14 (Проверка перед пуском)

6.4- Пуск машины

С места А (см. п. 6.1).

ПРОИЗВОДИТЕЛЬ НЕ НЕСЕТ НИКАКОЙ ОТВЕТСТВЕННОСТИ ЗА ВОЗМОЖНЫЙ УЩЕРБ, ПРИЧИНЕННЫЙ ЛЮДЯМ, ЖИВОТНЫМ И (ИЛИ) ПРЕДМЕТАМ, В СЛУЧАЕ НЕСОБЛЮДЕНИЯ ПРЕДПИСАНИЙ НАСТОЯЩЕГО РУКОВОДСТВА.

После выполнения проверок, описанных в п. 6.3, действовать в следующем порядке: Достать удлиняющиеся части из рабочих поверхностей (рис. 1 - поз. 9);

При необходимости с помощью специального соединителя (рис. 2 - поз. 21) подключить панель с педалью изменения направления; Подключить машину к сети питания с помощью соответствующей вилки.

6.5- Ввод в эксплуатацию

- 1) Ниже описан порядок действий при вводе в эксплуатацию;
- 2) *(Только для мод. 2S)*. При необходимости выбрать скорость раскатки при помощи переключателя скоростей - положения "1" или "2" (рис. 10 - поз. 1);
- 3) Перевести главный выключатель в положение "I" (вкл.) (рис. 10 - поз. 2);
- 4) *(Только для мод. VAR 1Φ)* При необходимости выбрать скорость раскатки при помощи панели управления (см. рис. 10);
- 5) Отрегулировать положение рукоятки (рис. 1 - поз. 12) на подвижном сегменте (рис. 1 - поз. 11);
- 6) Выставить нужную толщину раскатки теста с помощью ручки (рис. 10 - поз. 3);
- 7) *(Только для мод. 1S – 2S -1Φ)* Запустить машину нажатием кнопки "START" (рис. 10 - поз. 6);
- 8) *(Только для мод. VAR 1Φ)* Запустить машину нажатием кнопки "START" (рис. 10 - поз. 11);
- 9) Выбрать направление вращения конвейерной ленты при помощи ручки (рис. 10 - поз. 5);
- 10) Поместить тесто на левую рабочую поверхность и запустить цикл раскатки (несколько проходов с разной толщиной);
- 11) После достижения необходимой толщины (конец цикла) дождаться, чтобы тесто полностью вышло из-под валков (рис. 2 - поз. 24) и переместить ручку в положение "0" (рис. 10 - поз. 5);
- 12) Снять тесто с рабочей поверхности.

ПРИ ОПРЕДЕЛЕННОЙ ДЛИНЕ И СОСТАВЕ ТЕСТА ОНО МОЖЕТ ПОПАСТЬ НА ВЫСТУПАЮЩИЕ КОНЧИКИ ВАЛКОВ.

6.6- Выключение машины



ПЕРЕД ВЫКЛЮЧЕНИЕМ МАШИНЫ УБЕДИТЬСЯ, ЧТО МЕЖДУ ДВУМЯ РАСКАТОЧНЫМИ ВАЛКАМИ НЕ ОСТАЛОСЬ ТЕСТА.

В конце рабочего цикла выполнить следующие действия:

- 1) Выключить машину для чего перевести главный выключатель в положение "0" (выкл.) (рис. 10 - поз. 2);
- 2) Оключить машину от электросети, вынув вилку из розетки.

6.7- Аварийный останов

Для аварийного останова необходимо нажать кнопку "**аварийного останова**", которая находится на панели управления (рис. 10 - поз. 4). В целях предотвращения опасных ситуаций непосредственно в текущий момент или в будущем, оператору необходимо выполнить действия, описанные в таблице 15.

| | |
|---|---|
| 1 | НЕЗАМЕДЛИТЕЛЬНО НАЖАТЬ КНОПКУ "АВАРИЙНОГО ОСТАНОВА". |
| 2 | ДОЛОЖИТЬ О ПРОИСШЕСТВИИ "МЕНЕДЖЕРУ ПО ТЕХНИКЕ БЕЗОПАСНОСТИ" И ДОЖДАТЬСЯ УКАЗАНИЙ. |

Таблица 15 (Аварийный останов)

6.8- Пуск после аварийного останова

Только и исключительно после устранения причины аварийного останова и проведения тщательной проверки для выявления возможных повреждений и (или) неисправностей машины, с разрешения менеджера по технике безопасности выполнить следующие операции:

- 1) Вернуть кнопку аварийного останова в исходное положение поворотом против часовой стрелки (влево);
- 2) Запустить новый рабочий цикл, повторив операции, описанные в п 6.5, начиная с п. 2).

7- Обслуживание

7.1- Регламентное техническое обслуживание

Речь идет о конкретных действиях, которые направлены на поддержание машины в постоянном рабочем состоянии посредством определенных работ, производимых в обозначенные сроки обученным оператором.



ПЕРЕД ВЫПОЛНЕНИЕМ ЛЮБЫХ РАБОТ ПО ТЕХНИЧЕСКОМУ ОБСЛУЖИВАНИЮ СЛЕДУЕТ В ОБЯЗАТЕЛЬНОМ ПОРЯДКЕ ПЕРЕВЕСТИ МАШИНУ В ВЫКЛЮЧЕННОЕ СОСТОЯНИЕ (СМ. П. 1.2.2).

| Таблица работ по регламентному обслуживанию | | |
|---|--|--|
| Периодичность | Место работ | Тип работ |
| КАЖДЫЙ ДЕНЬ | КОРПУС МАШИНЫ | ЧИСТКА ПРИ ПОМОЩИ ПОДХОДЯЩИХ СРЕДСТВ ВО ИЗБЕЖАНИЕ НАКОПЛЕНИЯ ПЫЛИ И ГРЯЗИ НА ПОВЕРХНОСТЯХ. |
| | КНОПКА АВАРИЙНОГО ОСТАНОВА ПРЕДОХРАНИТЕЛЬНЫХ РЕШЕТОК | ПРОВЕРКА ИСПРАВНОСТИ И ПРАВИЛЬНОСТИ РАБОТЫ. |
| | СКРЕБКИ | ЧИСТКА НИЖНЕГО И ВЕРХНЕГО СКРЕБКОВ (см. п. 8.1.1) . |
| | Кабель питания и электрическая вилка (МАШИНА И ПАНЕЛЬ С ПЕДАЛЬЮ ИЗМЕНЕНИЯ НАПРАВЛЕНИЯ) | ВИЗУАЛЬНАЯ ПРОВЕРКА СОСТОЯНИЯ. |
| КАЖДЫЕ 100 ЧАСОВ | ЦЕПИ ПЕРЕДАЧИ | ПРОВЕРКА НАТЯЖЕНИЯ И СМАЗКА ЦЕПЕЙ. |
| КАЖДЫЙ ГОД | ЦЕПИ ПЕРЕДАЧИ | ПРОВЕРКА НАТЯЖЕНИЯ И СМАЗКА ЦЕПЕЙ. |
| ПРИ НЕОБХОДИМОСТИ | КОНВЕЙЕРНАЯ ЛЕНТА | ЗАМЕНА (см. п. 8.1.2) . |

Таблица 17 (Таблица регламентного обслуживания)

7.1.1- Чистка нижнего и верхнего скребков

Для исправной работы машины необходимо чистить наружные поверхности скребков и детали, находящиеся в труднодоступных местах, каждую неделю.

- **Нижние скребки**

- 1) Поднять рабочие поверхности и заблокировать их в таком состоянии с помощью стопорных крюков (рис. 2 - поз. 22);

- 2) Отцепить фиксирующие пружины под конвейерными лентами;
- 3) Снова поместить рабочие поверхности в горизонтальное положение;
- 4) Достать опорный блок скребка движением вверх;
- 5) Почистить с помощью губки и подходящего моющего средства;
- 6) Произвести операции с п. 4) по п. 1) для сборки машины.

- **Верхние скребки**

- 1) При установленных в рабочее положение поверхностях отвинтить фиксирующие рукоятки;
- 2) Достать опорный блок скребка движением вверх и извлечь его из хромированного вала;
- 3) Почистить с помощью губки и подходящего моющего средства;
- 4) Произвести операции с п. 2) по п. 1) для сборки машины;

7.1.2- Замена конвейерных лент



ДАННАЯ ПРОЦЕДУРА ПРЕДПОЛАГАЕТ ПРИСУТСТВИЕ ДВУХ АВТОРИЗОВАННЫХ ОПЕРАТОРОВ. ПРИСУТСТВУЕТ ПОТЕНЦИАЛЬНЫЙ ОСТАТОЧНЫЙ РИСК СОГЛАСНО ОПИСАНИЮ В П 5.4.

Для обеспечения исправной работы машины конвейерные ленты следует заменять по мере необходимости. Действовать следующим порядком:

- 1) С помощью цилиндрического пробойника достать эластичный штифт и снять ручку;
- 2) Снять переднюю и заднюю крышки;
- 3) Снять цепи;
- 4) Снять зубчатый валок вместе треугольным фланцем, отвинтив винты;
- 5) С помощью второго оператора надежно удерживать поверхность, после чего снять эластичное кольцо, достать вал опоры поверхности;



ВНИМАНИЕ! ПОСЛЕ ИЗВЛЕЧЕНИЯ ВАЛА ОПОРЫ ПОВЕРХНОСТЬ УПАДЕТ. ОБЯЗАТЕЛЬНО ПРИСУТСТВИЕ ВТОРОГО ОПЕРАТОРА ВО ИЗБЕЖАНИЕ ВОЗНИКНОВЕНИЯ ОПАСНОЙ СИТУАЦИИ.

- 6) Затем убрать поверхность и все, что под ней, и снять конвейерную ленту;
- 7) Затем натянуть новую конвейерную ленту, дать ей поработать примерно полчаса с вращением в одну сторону, при необходимости подтянуть с помощью регулировочных винтов;
- 8) Повторить действия из п. 7) с вращением в обратном направлении

7.2- Внеплановое техническое обслуживание

Речь идет о конкретных действиях, которые направлены на поддержание машины в постоянном рабочем состоянии посредством определенных работ, производимых в обозначенные сроки техником производителя.



ДЛЯ ВЫПОЛНЕНИЯ ЛЮБЫХ РАБОТ В РАМКАХ ВНЕПЛАНОВОГО ОБСЛУЖИВАНИЯ СЛЕДУЕТ ОБЯЗАТЕЛЬНО ОБРАТИТЬСЯ ЗА ТЕХНИЧЕСКОЙ ПОМОЩЬЮ И (ИЛИ) РАЗРЕШЕНИЕМ К ПРОИЗВОДИТЕЛЮ.

ПЕРЕД ВЫПОЛНЕНИЕМ ЛЮБЫХ РАБОТ ПО ТЕХНИЧЕСКОМУ ОБСЛУЖИВАНИЮ СЛЕДУЕТ В ОБЯЗАТЕЛЬНОМ ПОРЯДКЕ ПЕРЕВЕСТИ МАШИНУ В ВЫКЛЮЧЕННОЕ СОСТОЯНИЕ (СМ. П. 1.2.2).

8- Вывод из эксплуатации

8.1- Хранение

Если машину предполагается хранить в течение длительного времени, необходимо поместить ее в безопасное место с подходящей температурой и влажностью, защищенное от пыли.

8.2- Демонтаж

При демонтаже машины на слом следует придерживаться действующих норм по охране окружающей среды в среде эксплуатации машины.



ВСЕ КОМПОНЕНТЫ МАШИНЫ ДОЛЖНЫ БЫТЬ РАССОРТИРОВАНЫ В СООТВЕТСТВИИ С ЕВРОПЕЙСКИМ КАТАЛОГОМ ОТХОДОВ И УТИЛИЗИРОВАНЫ С ПРИВЛЕЧЕНИЕМ СПЕЦИАЛИЗИРОВАННЫХ КОМПАНИЙ ПРИ ОБЯЗАТЕЛЬНОМ СОБЛЮДЕНИИ ДЕЙСТВУЮЩЕГО ЗАКОНОДАТЕЛЬСТВА В СТРАНЕ УТИЛИЗАЦИИ.



УТИЛИЗАЦИЯ ОТХОДОВ ЭЛЕКТРИЧЕСКОГО И ЭЛЕКТРОННОГО ОБОРУДОВАНИЯ ПРОИЗВОДИТСЯ ПРИ ОБЯЗАТЕЛЬНОМ СОБЛЮДЕНИИ ДЕЙСТВУЮЩЕГО ЗАКОНОДАТЕЛЬСТВА В СТРАНЕ УТИЛИЗАЦИИ.

9– Запасные части

9.1– Общие указания



ПРИ ЗАКАЗЕ АКСЕССУАРОВ СЛЕДУЕТ В ОБЯЗАТЕЛЬНОМ ПОРЯДКЕ УКАЗЫВАТЬ ИДЕНТИФИКАЦИОННЫЕ ДАННЫЕ НАСТОЯЩЕГО ДОКУМЕНТА, ВКЛЮЧАЯ КОДОВОЕ ОБОЗНАЧЕНИЕ И РЕДАКЦИЮ (СМ. ОБЛОЖКУ).



КАТЕГОРИЧЕСКИ ЗАПРЕЩАЕТСЯ ЗАМЕНЯТЬ ЛЮБЫЕ КОМПОНЕНТЫ МАШИНЫ НЕОРИГИНАЛЬНЫМИ ЗАПЧАСТЯМИ.