

air-o-chill
Шкаф скоростного охлаждения и замораживания - Crosswise - 15 кг - Для работы с выносным агрегатом

SIS # _____

AIA # _____



726628 (RBF061R)

Шкаф скоростн.охлажд/заморозки 19,5/15 кг, без холод.блок, совместим с печью 6GN1/1 CW

Характеристики

- Режим скоростного охлаждения: снижение температуры 19,5 кг продуктов с +90°C до +3°C менее, чем за 90 минут.
- Режим скоростного замораживания: снижение температуры 15 кг продуктов с +90°C до -18°C менее, чем за 240 минут.
- Мягкое охлаждение (температура циркулирующего воздуха -2°C).
- Режим Жесткого охлаждения (температура воздуха в рабочей камере -20°C).
- Режим хранения автоматически включается после цикла скоростного охлаждения (+3°C) или замораживания (-36°C), что позволяет экономить электроэнергию и поддерживать необходимую температуру (возможна активация режима вручную).
- [NOT TRANSLATED]
- Режим Турбо: шкаф шокового охлаждения работает постоянно, поддерживая заданную температуру. Идеален для потокового производства.
- Панель управления представлена двумя большими дисплеями с легко читаемыми показаниями: время, температура внутри продукта, время до окончания цикла, предупреждения, сервисная информация.
- 2 персональные программы (P1 и P2) для каждого режима для выбора температуры циркулирующего воздуха и времени. Программы можно переключить на режимы закаливания мороженого (закаливание и хранение).
- Регистрируется вся информация, относящаяся к различным режимам работы: дата, время, рабочий цикл, температура в центре продукта, температура
- В комплект входит односенсорный термощуп.
- Алгоритм оценки остаточного времени для циклов с использованием термощупа (ARTE) дает возможность более легкого планирования работы на кухне
- [NOT TRANSLATED]

Конструкция

- Тип хладагента: R404a.
- Полиуретановая изоляция высокой плотности, толщиной 60 мм. Без HCFC
- Съёмные уплотнители с магнитной вставкой и подогревом периметра.
- Вся конструкция изготовлена из нержавеющей стали 304 AISI.
- Гигиеничная бесшовная внутренняя камера со скругленными углами для удобства чистки.
- Передняя панель на шарнирном креплении обеспечивает удобный доступ к основным

Одобрено _____

компонентам.

- Аспирационная панель установлена на шарниры, что дает легкий доступ для мытья испарителя.
- Использованную воду можно слить в дренаж, а также собрать в контейнер для отходов (опция по запросу).
- Для работы с выносным холодильным агрегатом.

Стандартная комплектация

- 1 шт. - 1-сенсорный термощуп к шкафам скоростн.охлажд/заморозки PNC 880213

Опции

- Комплект HACCP к шкафам скоростн.охлажд/заморозки (LW и CW) PNC 880183
- 3-сенсорный термощуп к шкафам скоростн.охлажд/заморозки PNC 880212
- 1-сенсорный термощуп к шкафам скоростн.охлажд/заморозки PNC 880213
- Рилсановая решетка 600x400 мм PNC 880864
- Решетка 1/1GN покрытая пластиком PNC 881061
- Стыковочный комплект для конвекционных печей 6GN1/1 и шкафов скоростн.охлажд/заморозки 15 кг PNC 881528
- 2 решетки GN 1/1 из н/стали AISI 304 PNC 921101

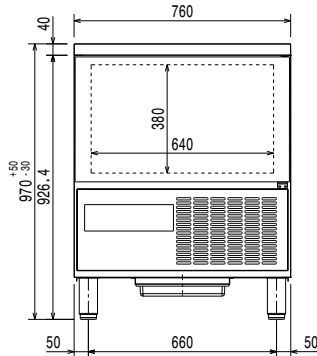
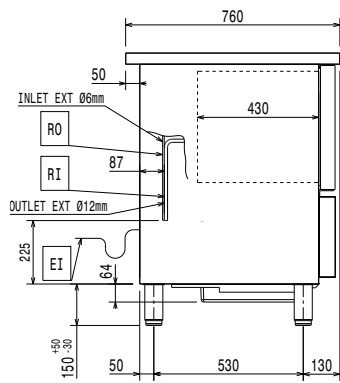
Вид спереди

Вид сбоку

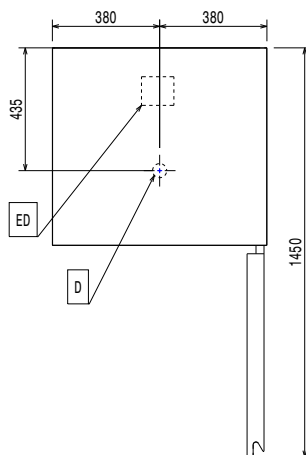
D = Дренаж
EI = Вход эл. кабеля
RO = Подключение выносного агрегата

Вид сверху

Электрика

Электропитание:
 726628 (RBF061R) 220-240 V/1 ph/50/60 Гц
 Подключаемая мощность: 0.14 кВт
 Необходим предохранительный выключатель

Установка:

Зазор: 5 см от боковых и задней стенки
 Необходимо точное следование инструкциям по установке

Вместимость:

GN: 6 контейнеров 1/1
 Максимальный объем: 15 кг

Основная информация

Вес нетто: 95 кг
 Вес брутто: 105 кг
 Высота: 1160 мм
 Ширина: 880 мм
 Глубина: 820 мм
 Объем: 0.84 м³

Холодильный агрегат

Хладагент: R404A

Стандартная комплектация

- 1 шт. - 1-сенсорный термощуп к шкафам скоростн.охлажд/заморозки PNC 880213

Опции

- Комплект HACCP к шкафам скоростн.охлажд/заморозки (LW и CW) PNC 880183
- 3-сенсорный термощуп к шкафам скоростн.охлажд/заморозки PNC 880212
- 1-сенсорный термощуп к шкафам скоростн.охлажд/заморозки PNC 880213
- Рилсановая решетка 600x400 мм PNC 880864
- Решетка 1/1GN покрытая пластиком PNC 881061
- Стыковочный комплект для конвекционных печей 6GN1/1 и шкафов скоростн.охлажд/заморозки 15 кг PNC 881528
- 2 решетки GN 1/1 из н/стали AISI 304 PNC 921101