

COSO[®]
D E S I G N

**Руководство по эксплуатации
Соковыжималка для цитрусовых
CP 330 Pro**

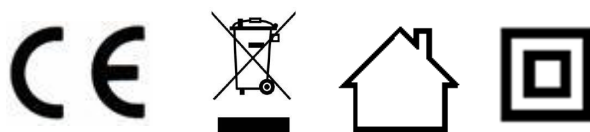

Артикул № 3560



Браукманн ГмбХ

Райффайзенштрассе 9

D-59757 Аргнсберг, Германия

Тел.: +49 (0) 29 32 / 80 55 4 – 99

Факс: +49 (0) 29 32 / 80 55 4 – 77

Адрес электронной почты: kundenservice@caso-design.de

Последнюю версию Руководства по эксплуатации можно найти на нашей домашней странице.

Интернет сайт компании: www.caso-design.de

Документ №: 3560 17-03-2020

Возможны ошибки печати и набора.

Возможны технические отклонения изображения от оригинального товара.

© 2020 Браукманн ГмбХ

| | | |
|-----------|---|-----------|
| 1 | Руководство по Эксплуатации | 4 |
| 1.1 | Общие сведения..... | 4 |
| 1.2 | Информация о данном Руководстве | 4 |
| 1.3 | Предупредительные указания..... | 4 |
| 2 | Безопасность | 5 |
| 2.1 | Применение по назначению | 5 |
| 2.2 | Общая информация по технике безопасности | 6 |
| 2.3 | Опасности, связанные с электрическим током..... | 8 |
| 2.4 | Рамки ответственности..... | 8 |
| 2.5 | Защита авторских прав..... | 9 |
| 3 | Ввод в эксплуатацию | 9 |
| 3.1 | Информация по безопасности..... | 9 |
| 3.2 | Объем поставки и проверка после транспортировки | 9 |
| 3.3 | Распаковка | 9 |
| 3.4 | Утилизация упаковки..... | 10 |
| 3.5 | Требования к месту установки | 10 |
| 3.6 | Подключение к электросети | 10 |
| 4 | Устройство и работа прибора | 11 |
| 4.1 | Обзор..... | 11 |
| 4.2 | Сборка..... | 11 |
| 4.3 | Паспортная табличка..... | 12 |
| 5 | Эксплуатация и обслуживание | 12 |
| 5.1 | Перед первым использованием..... | 12 |
| 5.2 | Эксплуатация..... | 12 |
| 6 | Чистка и уход | 13 |
| 6.1 | Информация по безопасности..... | 13 |
| 6.2 | Очистка | 13 |
| 7 | Устранение неисправностей | 13 |
| 7.1 | Советы по безопасности | 13 |
| 7.2 | Устранение неисправностей | 14 |
| 8 | Утилизация старого прибора | 14 |
| 9 | Гарантия | 14 |
| 10 | Технические данные | 15 |

1 Руководство по Эксплуатации

1.1 Общие сведения

Пожалуйста, прочитайте информацию, содержащуюся в настоящем Руководстве по эксплуатации для того, чтобы познакомиться с работой прибора и использовать все функции прибора в полном объеме.

Ваша соковыжималка для цитрусовых CP 330 Pro будет служить Вам много лет, если Вы будете правильно и с должным вниманием использовать. Желаем Вам получить удовольствие от работы соковыжималки!

1.2 Информация о данном Руководстве

Настоящее руководство по эксплуатации входит в комплект соковыжималки для цитрусовых CP 330 Pro (далее по тексту, именуемой прибор) и содержит важную информацию по первому вводу прибора в эксплуатацию, а также инструкции по технике безопасности, использованию по назначению и уходу за прибором. Руководство по Эксплуатации должно быть всегда в наличии, когда прибор находится в эксплуатации. Данное руководство по эксплуатации прибора должно быть внимательно прочитано каждым лицом, которое планирует использовать соковыжималку. Основные части:

- Ввод прибора в эксплуатацию
- Применение
- Поиск и устранение неисправностей и/или
- Уход за прибором

Храните руководство по эксплуатации прибора в безопасном месте. При смене владельца вместе с прибором также должно быть передано и настоящее Руководство.

1.3 Предупредительные указания

В данном руководстве по эксплуатации применяются следующие предупредительные указания:

▲GEFAHR

Опасность

Предостережение об опасности этой степени обозначает угрозу опасной ситуации.

Если опасная ситуация не будет предотвращена, это может привести к смерти или тяжелым травмам.

- ▶ Во избежание смерти или тяжелых травм людей следуйте указаниям в данном предостережении.

▲WARNING

Предостережение

Предостережение об опасности этой степени обозначает возможную опасную ситуацию.

Если опасная ситуация не будет предотвращена, это может привести к тяжелым травмам.

- ▶ Во избежание травм людей следуйте указаниям в данном предостережении.

▲VORSICHT Внимание

Предостережение об опасности этой степени обозначает возможную опасную ситуацию.

Если не предотвратить эту опасную ситуацию, это может привести к легким или средним травмам.

► Во избежание травм людей следуйте указаниям в данном предостережении.

HINWEIS Примечание

Указание обозначает дополнительные сведения, облегчающие обращение с прибором.

2 Безопасность

Данная глава содержит важные инструкции по технике безопасности, которые необходимо соблюдать для обеспечения безопасной работы прибора. Настоящий прибор соответствует необходимым правилам по технике безопасности. Неправильное использование прибора может привести к несчастным случаям или повреждению имущества.

2.1 Применение по назначению

Настоящий прибор предназначен только для использования в домашних условиях в закрытых помещениях для выжимки сока из половинок плодов цитрусовых культур (а именно, апельсинов, лимонов, лайма и небольших грейпфрутов).

Данный прибор предназначен для использования в домашнем хозяйстве и аналогичных сферах, например:

- на кухнях для сотрудников в магазинах, офисах и других коммерческих учреждениях;
- в ферских хозяйствах;
- клиентами в отелях, мотелях и других жилищно-бытовых учреждениях,
- в мини-гостиницах типа B&Bs .

Использование прибора для других целей или для целей, которые выходят за пределы информации, указанной в настоящем руководстве, должно рассматриваться как несовместимое с предполагаемым или целевым назначением прибора.

▲WARNING Предостережение

Опасность из-за использования не по назначению!

Опасность может возникнуть, если прибор используется не по назначению и/или для других случаев, не предусмотренных настоящей инструкцией.

- Используйте прибор исключительно по назначению.
- Соблюдайте процедуры, описанные в настоящем руководстве по эксплуатации прибора.

Претензии любого вида, связанные с использованием прибора не по назначению, не подлежат рассмотрению. В этом случае все риски несет единолично Пользователь прибора.

2.2 Общая информация по технике безопасности

HINWEIS Примечание

Пожалуйста, соблюдайте следующие общие правила по технике безопасности для обеспечения безопасной работы прибора.

- ▶ Проверьте прибор на наличие любых видимых внешних повреждений до начала его использования. Никогда не используйте поврежденный прибор.
- ▶ Данный прибор может использоваться детьми в возрасте 8 лет и старше, если они находятся под присмотром или были проинструктированы о безопасном использовании прибора и поняли возникающие опасности.
- ▶ Чистка и обслуживание прибора не должны выполняться детьми, если они младше 8 лет и находятся не под присмотром.
- ▶ Дети не должны играть с данным прибором.
- ▶ Храните прибор и его соединительный кабель вдали от детей младше 8 лет.
- ▶ Прибор может использоваться лицами с ограниченными физическими, сенсорными или умственными способностями или с недостатком опыта и / или знаний об их использовании, если они находятся под наблюдением или были проинструктированы о безопасном использовании прибора и поняли возникающие опасности.
- ▶ Не оставляйте прибор без контроля, когда он находится в рабочем режиме.

- ▶ Не используйте прибор, если у него поврежден кабель или вилка, если он не работает должным образом или был поврежден или упал. Если кабель питания или вилка повреждены, то они должны быть заменены производителем или его сервисным агентом во избежание опасности.
- ▶ Ни в коем случае не открывайте корпус прибора. Существует опасность поражения электрическим током, если прикоснуться к токоведущим соединениям и изменить электрическую или механическую конструкцию. Кроме того, могут возникнуть функциональные неисправности.
- ▶ Запрещено погружать прибор, кабель или штепсельную вилку прибора в воду или другие жидкости, кроме того, никогда не мойте прибор в посудомоечной машине.
- ▶ Не перегружайте прибор и не позволяйте ему работать без нагрузки. Не используйте прибор более 10 минут без остановки.
- ▶ Не используйте никакие вспомогательные аксессуары, которые не рекомендованы производителем прибора для того, чтобы не допустить возникновения опасной ситуации.
- ▶ Всегда вынимайте вилку из розетки, прежде чем снимать мякоть с фильтрующего элемента, снимать / собирать детали или перемещать прибор.
- ▶ Перед заменой и / или прикосновением к аксессуарам или навесным приспособлениям, которые перемещаются во время работы, прибор должен быть выключен и отключен от сети.

2.3 Опасности, связанные с электрическим током



Опасность

Существует смертельная опасность, связанная с электрическим током!

Существует смертельная опасность при контакте проводов или узлов, находящихся под напряжением! Соблюдайте ниже представленные инструкции по технике безопасности, чтобы не допустить возникновения опасных ситуаций, связанных с электрическим током:

- ▶ Не используйте прибор, если у него поврежден кабель или вилка, если он не работает должным образом или был поврежден или упал. Если кабель питания или вилка повреждены, то они должны быть заменены производителем или его сервисным агентом во избежание опасности.
- ▶ Ни в коем случае не открывайте корпус прибора. Существует опасность электрического тока, если дотронуться до соединений, находящихся под напряжением и если были внесены изменения в электрическую или механическую конструкцию прибора. Кроме того, могут произойти функциональные ошибки в работе прибора.

2.4 Рамки ответственности

Вся техническая информация, данные и уведомления в отношении монтажа, эксплуатации и ухода за прибором были полностью обновлены на момент издания настоящего Руководства и составлены в меру наших знаний и убеждений с учетом имеющегося у нас опыта и полученных результатов. Никаких претензий не должно быть выставлено в связи с информацией, иллюстрациями или описаниями, представленными в настоящем Руководстве. Производитель не несет никакой ответственности за повреждения, связанные с:

- Невыполнением требований данного Руководства
- Использованием прибора не по назначению
- Некачественным ремонтом
- Техническими изменениями, модификациями прибора

-
- Использование неоригинальных запасных частей

Модификации данного прибора не рекомендуются и не покрываются условиями гарантии.

Все переводы на другие языки выполняются максимально близко к оригиналу. Мы не несем ответственности за ошибки в переводе, даже если перевод выполнялся нами или в соответствии с нашими инструкциями.

2.5 Защита авторских прав

Настоящий документ охраняется авторским правом.

Компания Браукманн ГмБХ обладает всеми правами на данный документ, в том числе на фотомеханическое воспроизведение, копирование и распространение, используя специальные процессы (например, обработку данных, а также носители данных и сети передачи данных), даже частично.

Данное право относится к содержанию и техническим изменениям.

3 Ввод в эксплуатацию

В данной главе содержится важная информация, касающаяся обеспечения безопасности в процессе первого ввода прибора в эксплуатацию. Соблюдайте следующие инструкции, чтобы не допустить возникновения опасной ситуации и повреждений прибора:

3.1 Информация по безопасности

⚠WARNING Предостережение

- ▶ Упаковочные материалы запрещено давать детям для игры. Существует опасность удушья.

3.2 Объем поставки и проверка после транспортировки

Как правило, соковыжималка для цитрусовых 330 Pro поставляется в следующем комплекте:

- соковыжималка 330 Pro
- фильтрующая насадка
- 1 конус
- лоток для сока
- руководство по эксплуатации

HINWEIS Примечание

- ▶ Проверьте поставленный товар на наличие всех компонентов и возможных видимых повреждений.
- ▶ Незамедлительно уведомите перевозчика, страховую компанию и поставщика о недостатке компонентов или повреждениях, которые связаны с плохой упаковкой или несоответствующей транспортировкой.

3.3 Распаковка

Для распаковки прибора, выполните следующую процедуру:

- Достаньте прибор из картонной коробки и удалите упаковочный материал.

3.4 Утилизация упаковки

Упаковка защищает прибор от повреждений во время транспортировки. Упаковочные материалы выбраны в соответствии с требованиями по экологической безопасности и повторному использованию материалов и, следовательно, данные упаковочные материалы могут быть повторно использованы. Вторичная переработка упаковочных материалов позволяет экономить сырьевые ресурсы и снизить количество отходов. Отнесите упаковочные материалы, которые больше не нужны в места сбора отходов для дальнейшей переработки «Зеленая Точка» с целью утилизации.



3.5 Требования к месту установки

Для того, чтобы обеспечить безопасную и беспроблемную эксплуатацию прибора, к месту расположения прибора, предъявляются следующие требования:

- Установите прибор на жесткой и ровной рабочей поверхности.
- Запрещено использовать прибор вне помещения.
- Запрещено использовать прибор рядом с горячим газом или горячей кухонной плитой.
- Место расположения прибора должно быть недоступным для детей.
- Прибор не предназначен для установки в настенном или в строенном шкафу.
- Не включайте прибор в помещениях с высокой температурой воздуха, в сырых или в экстремально влажных условиях, а также рядом с горючими материалами.
- Монтаж и сборка данного прибора в нестационарных условиях должны выполняться специалистами компании/ электриками для того, чтобы гарантировать безопасное использование данного прибора.
- Если Вы редко пользуетесь прибором, храните его в сухом и хорошо вентилируемом помещении для того, чтобы не допустить попадание влаги и плесени в мотор.

3.6 Подключение к электросети

Для того, чтобы обеспечить безопасную и беспроблемную эксплуатацию прибора, к электрическим подключениям предъявляются следующие требования:

- Перед тем как подключить прибор к сети, сравните данные подключения (напряжение и частота), указанные на табличке с паспортными данными с данными Вашей сети электроснабжения. Эти данные должны быть соответствовать друг другу для того, чтобы не допустить повреждения прибора. Если у Вас возникли сомнения, обратитесь к электрику, имеющему допуск на выполнение таких работ.
- Подключение прибора к сети электроснабжения, может быть выполнено через кабельный удлинитель длиной 3 метра (макс.) с поперечным сечением 1.5 мм². Запрещено использование многополюсной розетки или тройников, так как существует опасность возгорания.
- Убедитесь, что силовой кабель не имеет повреждений и не установлен под прибором или на горячих или острых поверхностях.
- Электрическая розетка должна быть защищена специальным выключателем с плавким предохранителем мощностью 16 А.

- Техника безопасности при эксплуатации электрических систем данного прибора может быть гарантирована только, если прибор оборудован системой заземления. Эксплуатация прибора с розетками, которые не оборудованы системой заземления запрещена. Если у Вас возникли сомнения, розетки, установленные в Вашем доме должны быть проверены электриком, имеющим допуск на выполнение таких работ. Производитель не несет ответственности за повреждения прибора, которые были вызваны отсутствием заземления или система заземления не исправна.

4 Устройство и работа прибора

В данной главе содержится важная информация об устройстве и работе прибора.

4.1 Обзор

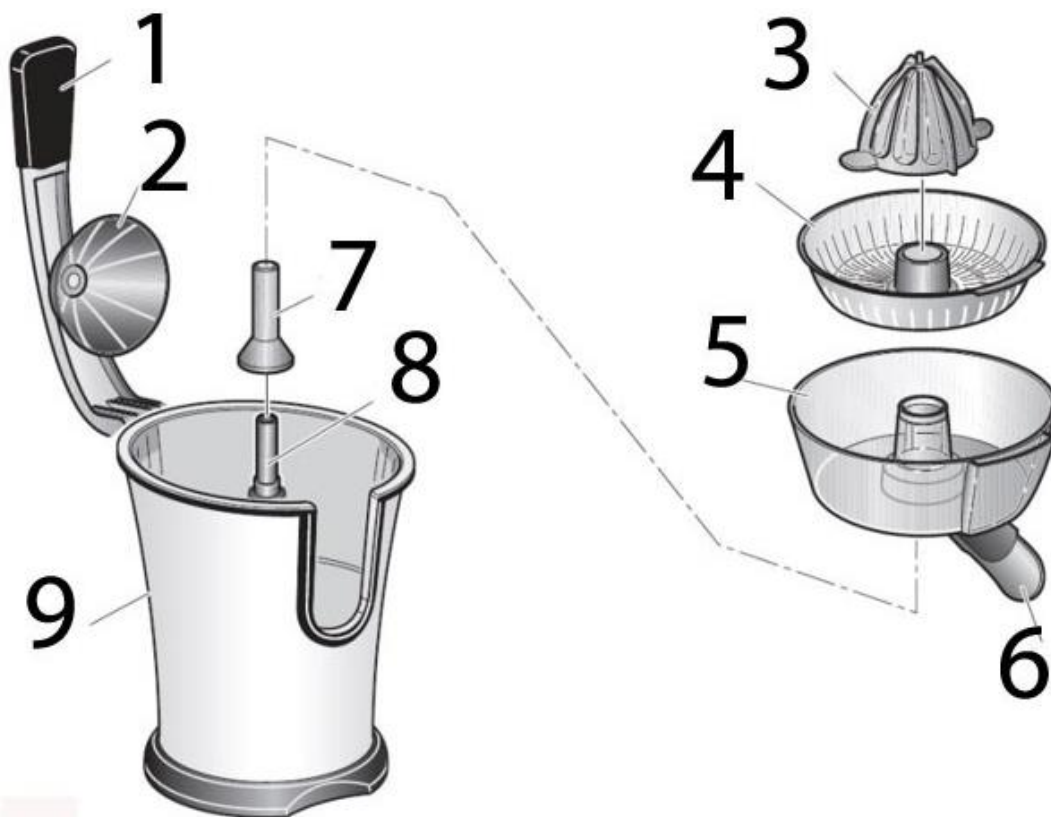

- | | | | |
|------------------|-----------------------------|---------|-----------------------|
| 1 ручка | 2 крышка конуса | 3 конус | 4 фильтрующая насадка |
| 5 лоток для сока | 6 сливное отверстие (носик) | 7 вал | |
| 8 крепление вала | 9 основной корпус с мотором | | |

4.2 Сборка

Установите лоток для сока со сливным отверстием (носиком) в основной корпус.

Вставьте фильтрующую насадку. Установите конус в центр фильтрующей насадки, расположенной на валу мотора.

Установите крышку конуса в отверстие на ручке соковыжималке.

4.3 Паспортная табличка

Паспортная табличка с данными, касающимися подключения и эксплуатации расположена на дне прибора.

5 Эксплуатация и обслуживание

Данная глава содержит важную информацию, связанную с эксплуатацией прибора. Соблюдайте следующие важные предупреждения, чтобы не допустить возникновения опасных ситуаций и повреждений прибора:

▲WARNING Предостережение

- ▶ Не оставляйте прибор без контроля, когда он находится в рабочем режиме для того, чтобы вы могли быстро принять решение, в случае возникновения опасной ситуации.

5.1 Перед первым использованием

Вымойте прибор, см. главу «Чистка и уход».

5.2 Эксплуатация

1. Вставьте штепсельную вилку в розетку. Нажмите на носик.
2. Установите достаточную емкость под сливное отверстие для сбора сока.
3. Разрежьте цитрусовый плод пополам и поместите половинку плода разрезанной поверхностью в середину конуса. Слегка прижмите половинку фрукта.
4. Закройте крышку. Прибор начнет работать и равномерно выжимать сок из плода. Время проведения процедуры составляет 15 секунд, далее откройте крышку. Повторите операцию до тех пор, пока не получите необходимое количество сока.
5. После окончания работы, отключите прибор от источника питания.
6. Нажмите носик по направлению вверх, чтобы закрыть его.

HINWEIS Примечание

- ▶ Если Вам необходимо выжать сок из плода, который имеет неравномерную форму, тогда откройте крышку, равномерно прижмите половинку фрукта рукой, слегка надавливая на конус.
- ▶ Периодически удаляйте мякоть с фильтрующей насадки, чтобы сок мог свободно стекать в емкость. Перед тем, как выполнить данную процедуру, отключите прибор от питания.

▲WARNING Предостережение

- ▶ Не нажимайте сильно половинкой фрукта на конус, мотор может быть поврежден. Внимательно следите за пальцами! Существует риск получения травмы!
- ▶ Отключите прибор от питания, если на основной контакт попала жидкость в процессе работы, незамедлительно протрите основной корпус мягкой салфеткой.
- ▶ Свободная одежда, длинные волосы и силовой кабель не должны касаться движущихся деталей прибора.
- ▶ Когда прибор находится в рабочем режиме: Не дотрагивайтесь до фильтрующей насадки руками и не касайтесь конуса.

6 Чистка и уход

В данной главе содержится важная информация, касающаяся процедуры чистки прибора и выполнения ухода. Пожалуйста, соблюдайте указанные инструкции, чтобы не допустить повреждения прибора в процессе неправильной чистки и гарантировать дальнейшую бесперебойную работу соковыжималки.

6.1 Информация по безопасности

▲VORSICHT Внимание

Пожалуйста, соблюдайте правила техники безопасности перед тем, как начать чистку Вашего прибора.

- ▶ Отключите прибор от источника питания, если прибор не работает, а также во время выполнения чистки прибора.
- ▶ Запрещено погружать прибор, кабель или штепсельную вилку прибора в воду или другие жидкости, кроме того, никогда не мойте прибор в посудомоечной машине.
- ▶ Запрещено использовать металлические щетки, абразивные материалы, кухонные очистители или острые инструменты в процессе чистки прибора.
- ▶ Запрещено использовать любые агрессивные или абразивные средства или растворы.
- ▶ Рекомендуется проводить чистку прибора непосредственно после каждого использования.

6.2 Очистка

Отключите прибор от питания. Протрите основной корпус и ручку прибора мягкой салфеткой. Нажмите на фиксатор крышки конуса и снимите крышку. Тщательно промойте крышку конуса водой и далее вытрите сухой салфеткой. Затем Вы можете почистить конус, фильтрующую насадку и лоток для сока с помощью теплой воды и небольшого количества моющего средства. Далее промойте все тщательно чистой водой и просушите детали.

Соберите прибор согласно инструкции.

7 Устранение неисправностей

В данной главе содержится важная информация, касающаяся работы прибора. Соблюдайте следующие инструкции, чтобы не допустить возникновения опасных ситуаций и повреждения прибора:

7.1 Советы по безопасности

▲VORSICHT Внимание

- ▶ Ремонт электрических приборов должен производиться квалифицированным персоналом, который прошел обучение у производителя данного оборудования.
- ▶ Ремонт, выполненный не обученными лицами может привести к возникновению значительных рисков для пользователя и повреждению прибора.

7.2 Устранение неисправностей

| Проблема | Решение |
|-----------------------|--|
| Прибор не включается. | <ul style="list-style-type: none">• Пожалуйста, проверьте правильность подключения штепсельной вилки в розетку.• Пожалуйста, проверьте правильность сборки прибора. Она должна быть выполнена в соответствии с указанными инструкциями по сборке прибора. |

HINWEIS

Примечание

- ▶ Если вышеуказанные действия не помогли решить проблему, обратитесь в службу поддержки.
- ▶ Пожалуйста, очистите прибор перед отправкой в службу поддержки.

8 Утилизация старого прибора

Электрические и электронные приборы, вышедшие из строя часто содержат ценные материалы. Кроме того, они содержат вредные материалы которые были необходимы для обеспечения их работоспособности и безопасности.

Если они будут размещены в не утилизируемые отходы или пройдет не должную вторичную переработку, они могут нанести значительный вред здоровью человека и окружающей среде.

Следовательно, никогда и не при каких обстоятельствах не выбрасывайте ваш вышедший из эксплуатации прибор в не утилизируемые отходы.



HINWEIS

Примечание

- ▶ Используйте точку сбора отходов, открытую в Вашем городе для сбора и переработки электрических и электронных приборов, вышедших из эксплуатации. Если необходимо, обратитесь с местную муниципальную службу по сбору и утилизации бытовых отходов или свяжитесь с Вашим дилером для получения требуемой информации.
- ▶ Убедись, что прибор, вышедший из эксплуатации, хранится в месте не доступном для детей до тех пор, пока он не будет утилизирован должным образом.

9 Гарантия

Мы предоставляем на данный продукт гарантию в течение 24 месяцев с даты продажи. Гарантия распространяется на недостатки, вызванные производственными дефектами и дефектами материала. Гарантия не покрывает повреждения, вызванные ненадлежащим обращением или использованием, а также дефекты, которые незначительно влияют на работоспособность или стоимость прибора. Кроме того, гарантийные требования не распространяются на быстроизнашивающиеся детали, повреждения при транспортировке, если мы не несем за них ответственность, а также повреждения, которые появились вследствие ремонтных работ, выполненных не нами.

Прибор предназначен для частного использования (для использования в домашних условиях) и имеет соответствующую конструкцию и мощностные характеристики.

О любых неисправностях должно быть сообщено в течение 14 дней с момента доставки.

Все дальнейшие претензии исключены.

10 Технические данные

| | |
|------------------------------|------------------------------|
| Прибор | CP 330 Pro |
| Артикул № | 3560 |
| Параметры подключения | 220 В - 240 В; 50 Гц / 60 Гц |
| Потребляемая мощность | 160 Вт |
| Внешние размеры (Ш x В x Д): | 205 x 320 x 320 мм |
| Вес нетто | 2,7 кг |