

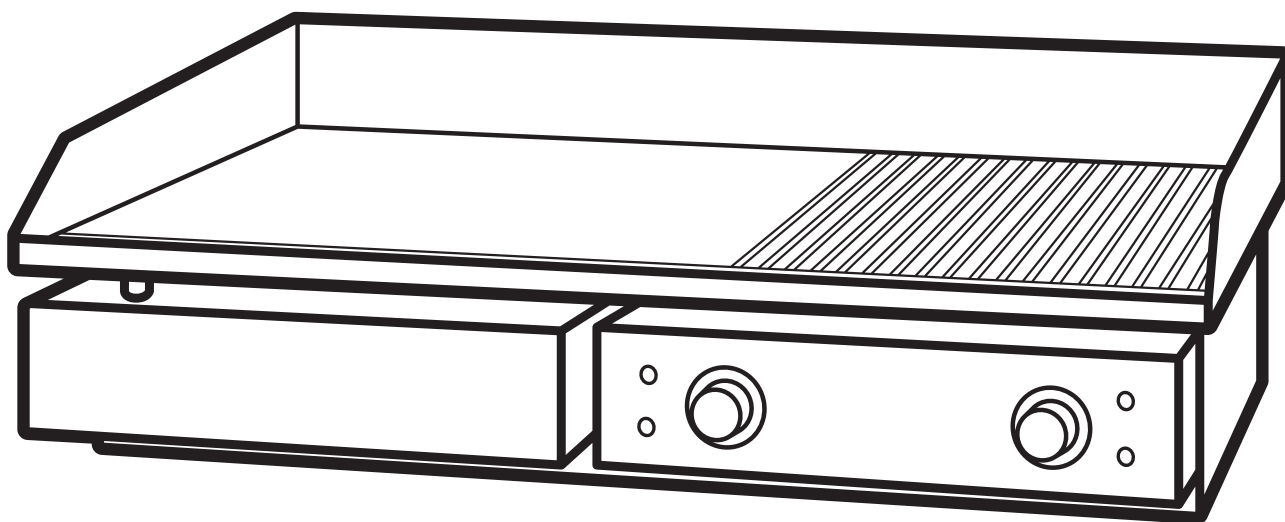

Инструкция по эксплуатации

Жарочные поверхности Dukers
BP550L, BP730L, BP730LR



EAC

Содержание

Технические характеристики	2
Сведения о гарантии	2
Монтаж и подготовка к работе	3
Техника безопасности	4
Порядок работы	6
Обслуживание и уход	7
Техническое обслуживание и ремонт	8
Транспортировка и хранение	9
Утилизация	9

Технические характеристики

Модель	BP550L	BP730L	BP730LR
Температурный диапазон, °C	50...300		
Тип жарочных поверхностей	Гладкая		2/3 гладкая, 1/3 ребристая
Параметры сети	220 В, 50 Гц		
Мощность, кВт	3,0	4,4	4,4
Габаритные размеры, мм	550 × 430 × 250	730 × 470 × 250	730 × 470 × 250
Масса, кг	17,9	26,0	26,0

Производитель оставляет за собой право изменять внешний вид, комплектацию и конструкцию аппарата для улучшения его эксплуатационных характеристик, оставляя без изменения технические характеристики.

Сведения о гарантии

Аппарат имеет производственно-техническое назначение, подлежит обязательному техническому обслуживанию, может быть использован только по прямому назначению, и не подпадает под действие Закона о защите прав потребителей (РФ, Беларусь, Казахстан). Покупатель/Пользователь обязан обеспечить техническое обслуживание аппарата квалифицированным техническим персоналом.

Срок гарантии следует уточнять у продавца, однако он составляет не менее 6 месяцев с момента его продажи по товарной накладной. Гарантия сохраняет свою силу при условии соблюдения пользователем правил эксплуатации, ухода и технического обслуживания, предусмотренных настоящей инструкцией.

Условия предоставления гарантии устанавливаются Договором купли-продажи между Продавцом и Покупателем, а также действующими нормативными актами той страны, где используется данный аппарат.

При обнаружении производственных дефектов аппарата следует обратиться в компанию, осуществившую продажу аппарата.

Гарантия не распространяется:

- на периодическое обслуживание, наладку и настройку;
- на ремонт или замену частей в связи с их износом;
- на любые изменения с целью усовершенствования и расширения обычной сферы применения аппарата, указанной в настоящей инструкции;
- на неисправности, вызванные неправильной эксплуатацией, использованием аппарата не по назначению или не в соответствии с инструкцией по эксплуатации;

- на неисправности, связанные с несвоевременной чисткой аппарата, недостаточной квалификацией обслуживающего персонала или некорректным технологическим процессом;
- на неисправности, связанные с механическими повреждениями при неправильной транспортировке, попаданием внутрь изделия или в механизмы посторонних предметов, жидкости, дыма или пара, несчастным случаем, стихийным бедствием, воздействием животных, грызунов, насекомых, колебаниями напряжения и частоты в электрической сети, неправильным подключением устройств электрозащиты аппарата;
- на неисправности, вызванные вмешательством или ремонтом лицами, не имеющими достаточной квалификации;
- на неисправности, вызванные использованием нестандартных или некачественных расходных материалов и запчастей;
- на неисправности, связанные с эксплуатацией изделия в области температур, влажности, вентиляции и вибрации, не рекомендованных для данного изделия.

Монтаж и подготовка к работе

Внимание! Все работы по монтажу и пусконаладочным работам должны быть проведены квалифицированным техническим персоналом, имеющим специальное разрешение в соответствии с нормативными актами той страны, где используется данный аппарат.

Не допускается работа на оборудовании без ознакомления с настоящей инструкцией и прохождения инструктажа по технике безопасности. Незнание требований инструкции может привести к травмам и летальному исходу.

Размещение и условия эксплуатации

- Аппарат устанавливается на устойчивом нескользящем горизонтальном основании, на расстоянии не менее 100 мм от стен, пандусов, ступеней и прочего оборудования.
- Аппарат следует устанавливать на огнеупорной поверхности.
- Не допускается установка аппарата вблизи моечных ванн и раковин, а также теплового оборудования, такого как печи и плиты, и т. д.
- Примите меры по защите оборудования от дождя и влаги.
- Не следует устанавливать печь в непосредственной близости от легковоспламеняющихся материалов (деревянных и пластиковых панелей, емкостей с горючими жидкостями, газом и т. д.). Не допускайте контакта легковоспламеняющихся предметов с горячими поверхностями аппарата.

Подключение к электросети

Внимание! Для вашей безопасности аппарат должен быть заземлён.

- Убедитесь, что напряжение в сети соответствует рабочему напряжению аппарата, проверьте установку устройств защиты и соответствия их номиналу по мощности и характеристикам.
- Устройства защиты должны находиться в непосредственной близости от аппарата или в распределительном щите, если он находится в прямом доступе.
- Розетка должна соответствовать требованиям безопасности и иметь надежное заземление.
- Электропроводка должна соответствовать номинальной мощности аппарата. Несоответствие может привести к возгоранию.
- Не допускайте нахождение кабеля между предметами и мебелью, которые могут оказать давление и повредить силовую кабель. Не допускайте изгиба и запутывания кабеля.
- Не используйте бытовые удлинители для подключения аппарата.
- Неправильное подключение или неисправность вилки или розетки может привести к возгоранию.

Проверка перед первым использованием

- При транспортировке аппарата может произойти ослабление крепления деталей, электрических соединений и подвижных механизмов, поэтому перед первым запуском следует провести их проверку.
- Перед первым использованием изделия удалите с его поверхности все упаковочные материалы, буклеты, пластиковые пакеты и т. п.
- При первом запуске установите термостат на максимальное значение, включите оборудование и подождите 20 минут. Данная процедура удалит все посторонние запахи, которые могут присутствовать из-за нанесения на нагревательные элементы конструкции составов, предохраняющих оборудование от внешних воздействий окружающей среды на время транспортировки и хранения. Во время проведения данной процедуры возможно появление дыма и запаха на жарочной поверхности.
- После первого запуска дайте аппарату остыть и хорошо смажьте жарочную поверхность пищевым жиром.

Техника безопасности

Внимание! Допуск к работе на данном оборудовании возможен только после ознакомления с настоящим руководством по эксплуатации и прохождения

инструктажа по технике безопасности.

Внимание! Несоблюдение требований техники безопасности может привести к повреждению оборудования, пожару, человеческим травмам, в том числе с летальным исходом!

Общие требования и нормативы

- При монтаже, подготовке к работе, эксплуатации, техническом обслуживании и ремонте, наряду с соблюдением требований безопасности, изложенных в настоящей инструкции, необходимо строго соблюдать правила техники безопасности и пожарной безопасности в соответствии с нормативными актами той страны, где эксплуатируется данный аппарат.

Доступ и категории пользователей

- Храните аппарат в недоступном для детей месте.
- Устройство не предназначено для использования детьми, лицами с ограниченными физическими, психическими или умственными способностями, а также лицами без опыта и соответствующих знаний. Исключение допускается в случае контроля или инструктажа, выполненного лицом, ответственным за их безопасность.

Размещение и эксплуатация

- Не передвигайте аппарат во время его работы.
- Не допускается оставлять аппарат включенным без присмотра.
- Запрещено мыть поверхности аппарата, не дождавшись их остывания.

Пожарная безопасность, предотвращение перегрева и ожогов

- Не храните огнеопасные предметы в непосредственной близости от аппарата.
- Не прикасайтесь к нагретой поверхности голыми руками и запястьями! Это приведёт к ожогам! Во время работы с оборудованием во избежание ожогов следует использовать специальные кухонные аксессуары – лопатки, щипцы и т. д.

Электробезопасность

Внимание! Во всех ситуациях, кроме обычной работы при нормальных условиях, аппарат должен быть полностью отключён от электросети путём извлечения вилки из розетки.

Отключайте вилку из розетки обязательно:

- при неблагоприятных условиях в помещении;
 - при длительных перерывах в использовании;
 - при переносе аппарата;
 - при мойке, очистке или техническом обслуживании;
 - при малейшем подозрении на неисправность;
 - при проведении ремонта.
-
- При отключении электропитания не тяните за кабель, всегда беритесь за вилку.
 - Не прикасайтесь к выключателю, силовому кабелю или вилке мокрыми руками, в ином случае возможно поражение электрическим током.
 - Если вы заметили повреждение силового кабеля, немедленно проведите его замену. В противном случае это может привести к поражению электрическим током или возгоранию.
 - Строго запрещено мыть аппарат открытым источником воды. Несоблюдение данного правила может привести к повреждению оборудования и человеческим травмам.
 - Не допускайте попадания воды на розетку и выключатель.

Хранение и условия окружающей среды

- При хранении аппарата температура окружающей среды должна быть ниже 45 °С, влажность не должна превышать 85 %.

Эксплуатация запрещена:

- при некорректной работе аппарата;
- при повреждении или падении;
- при повреждении питающего кабеля или вилки.

Порядок работы

Назначение аппарата

- Данный аппарат предназначен для термической обработки пищевых продуктов.

Меры предосторожности

- При работе с аппаратом не используйте острые предметы и аксессуары, так как они могут повредить жарочную поверхность.
- Температура оборудования настраивается от 50 до 300 °С.
- Рекомендуется максимальная рабочая температура 200–250 °С. Систематическое

превышение рабочей температуры приведет к быстрому износу покрытия жарочной поверхности.

- Для моделей BP730L и BP730LR, с двумя зонами нагрева, левый термостат регулирует температуру левой половины поверхности, правый термостат – правой половины.

Последовательность работы

1. Включите электропитание (вставьте вилку в розетку).
2. Поверните ручку термостата в положение, соответствующее требуемому значению температуры. При этом должен загореться световой индикатор, оповещающий о том, что включены нагревательные элементы. Не рекомендуется устанавливать температуру на максимум, поскольку по окончании нагрева подача напряжения на ТЭН прекращается, но сам ТЭН некоторое время продолжает нагревать поверхность по инерции, пока его температура не опустится. По достижении заданной температуры, термостат в автоматическом режиме будет отключать и снова включать подачу электропитания, тем самым контролируя температуру. При этом световой индикатор будет загораться и гаснуть.
3. После первичного нагрева и отключения сигнальной лампы подождите 15-20 минут для равномерного прогрева поверхности.
4. Завершив работу, переведите термостат на минимальное значение и отключите оборудование от сети электропитания.

Обслуживание и уход

Все работы по обслуживанию выполняются на оборудовании, отключенном от электросети.

Меры предосторожности

- Перед выполнением любых работ по обслуживанию необходимо отключить электропитание и дать оборудованию остыть до комнатной температуры.
- Не допускается использовать для очистки оборудования абразивные материалы, металлические губки и щетки, колющие и режущие предметы, агрессивные и хлорсодержащие чистящие средства, бензин, кислоты, щелочи и растворители.

Важные правила

- Если оборудование не будет использоваться в течение длительного времени (выходные, каникулы и т. п.), необходимо отключить электропитание и тщательно очистить оборудование.

Правила мойки

- Проводите очистку каждый раз после использования аппарата.
- Для очистки поверхности и корпуса используйте влажную мягкую губку или ткань с добавлением мягкого моющего средства. После очистки вытрите поверхность и корпус насухо.
- После каждого использования или в конце рабочей смены, произведя очистку оборудования, слегка смажьте рабочую поверхность рафинированным растительным маслом или животным жиром. Данный уход за рабочей поверхностью значительно увеличит срок службы и сохранит её антипригарные свойства.

Техническое обслуживание и ремонт

Общие положения

Внимание! Работы по обслуживанию и ремонту должны проводиться при полностью отключенном электропитании, путём перевода вводного выключателя в положение «ВЫКЛ» и отсоединением вилки от розетки, с привлечением квалифицированного технического персонала.

Техническое обслуживание аппарата должно проходить в соответствии с нормативными документами страны, где используется данный аппарат. Представленный в данной инструкции перечень работ носит рекомендательный характер.

Ремонт аппарата должен осуществляться квалифицированным техническим персоналом. Изменение конструкции аппарата запрещено.

Работа на заведомо неисправном аппарате категорически запрещена.

С Продавца и Производителя не может быть востребовано возмещение прямого или косвенного ущерба, который мог явиться следствием аварии или при работе на неисправном аппарате.

Перечень работ при техническом обслуживании

- Проведите инструктаж и проверку знаний по правилам эксплуатации персонала, работающего с аппаратом.
- Проведите опрос персонала, работающего с аппаратом, на предмет выявления нехарактерной работы аппарата.
- Произведите визуальную проверку состояния аппарата.
- Проверьте отсутствие оголенных проводов.
- Проверьте целостность линии заземления и цепи заземления самого аппарата (от зажима заземления до доступных металлических частей – сопротивление

должно быть не более 0,1 Ом).

- Выполните протяжку контактных токоведущих групп, датчиков, реле/контакторов, блокировочных микровыключателей, тепловой/токовой защиты и иных элементов аварийного отключения, нагревательных элементов, сигнальной арматуры, облицовок, крепежных элементов, подвижных узлов аппарата (если таковые есть).

Действия при неисправностях

В случае нехарактерной работы аппарата, отличной от нормальной, необходимо обесточить аппарат путём перевода вводного выключателя в положение «OFF» (выкл) или отсоединением вилки от розетки и обратиться в сервисную службу.

Транспортировка и хранение

- Данный аппарат можно транспортировать любым видом транспорта в соответствии с предупредительными надписями на таре, а также с правилами, действующими на конкретном виде транспорта.
- При погрузке и транспортировке аппарат нельзя кантовать и подвергать ударам.
- Перемещать транспортную тару по наклонной поверхности можно соблюдая требования «ВЕРХ» под углом не более 15%.
- Транспортировка аппарата железнодорожным и автомобильным транспортом должна производиться в крытых транспортных средствах.
- После транспортировки аппарат должен быть работоспособным и не иметь повреждений.
- Аппарат должен храниться в транспортной упаковке в складских помещениях, обеспечивающих защиту от воздействия атмосферных осадков и механических повреждений.
- Не допускайте тряски аппарата.
- Не храните аппарат в перевернутом виде.

Утилизация

После прекращения эксплуатации аппарата, по истечении установленного срока службы, организации, осуществляющей эксплуатацию, необходимо передать его лицу, ответственному за утилизацию.

Утилизацию аппарата производить по общим правилам переработки вторичного сырья в соответствии с нормативными актами страны, где аппарат проходит утилизацию.