

ЛЬДОГЕНЕРАТОРЫ ГРАНУЛИРОВАННОГО ЛЬДА серии EGB

Руководство пользователя



Знак перечеркнутого мусорного бака  на продукции или упаковке означает, что такую продукцию нельзя выбрасывать с бытовыми отходами. Ее необходимо передать на пункт сбора и переработки электрических и электронных отходов. Обеспечив правильную утилизацию данного продукта, вы сможете предотвратить потенциальные негативные последствия для окружающей среды и здоровья, к которым приводит неправильное обращение с отходами данной продукции. Для получения более подробной информации о переработке данной продукции свяжитесь с местным советом, службой утилизации бытовых отходов или магазином, в котором вы приобрели эту продукцию. Please contact your local city



СОДЕРЖАНИЕ

ОПИСАНИЕ	1
МЕРЫ БЕЗОПАСНОСТИ	1
ОСНОВНЫЕ КОМПОНЕНТЫ	2
УПРАВЛЕНИЕ	3
ТЕХНИЧЕСКОЕ ОБСЛУЖИВАНИЕ	4
ТЕХНИЧЕСКИЕ ХАРАКТЕРИСТИКИ	5
ПОИСК НЕПОЛАДОК	6
ЭЛЕКТРИЧЕСКАЯ СХЕМА	7

Внимательно прочитайте это руководство и храните его рядом с аппаратом для справок в будущем.. Правильное техническое обслуживание и управление аппаратом помогают достичь максимальной производительности.

Аппарат предназначен для использования на предприятиях общественного питания, кейтерингах, гостиницах и т.д.

ОПИСАНИЕ

Серия автоматических льдогенераторов чешуйчатого льда EGB имеет привлекательный вид благодаря кубической форме с закругленной передней панелью и дверцей или с плоской дверцей и плоской передней панелью из нержавеющей стали. Среди преимуществ этих льдогенераторов можно отметить быстрое изготовление льда, высокий объем, форму и быстрое сбрасывание льда. Для непрерывного изготовления льда аппарат автоматически регулирует клапан и подачу воды, приготовление, измельчение и сбрасывание льда. Если подача воды прерывается или отсек переполняется готовым льдом, на панели управления загорается индикатор, и льдогенератор прекращает работать. Отсек для льда проложен вспененным полиуретаном, который обеспечивает хорошую теплоизоляцию для защиты от таяния льда. Вода, которая остается после изготовления порции льда, используется повторно. Это не только экономит воду и электроэнергию, но и увеличивает производительность, значительно снижая эксплуатационные расходы. Для производства льда необходимо использовать очищенную или водопроводную воду.

МЕРЫ БЕЗОПАСНОСТИ

1. При транспортировке не наклоняйте аппарат больше, чем на 45° от вертикали. Не переворачивайте льдогенератор, это приводит к неполадкам компрессора и системы охлаждения.
2. Установите аппарат на горизонтальной устойчивой поверхности вдали от источников тепла и коррозионных газов. Для надлежащей вентиляции необходимо оставить зазор 150 мм вокруг льдогенератора.
3. После установки аппарата в надлежащем месте выждите 12 часов перед первым использованием.
4. Используемое напряжение: 187 ~ 242V(220V)
100 ~ 130V(110V)

5. Номинальная пропускная способность провода должна быть более 6 А, площадь сечения провода должна составлять 0,752. Провод может состоять из одного слоя или нескольких слоев.

Номинальный ток предохранителя составляет 5А.

6. Аппарат подключается к розетке.

7. Если кабель питания поврежден, то в целях безопасности для его замены обратитесь к производителю, в уполномоченный сервисный центр или к специалисту равной квалификации.

8. Этот аппарат не предназначен для использования детьми и другими лицам с ограниченными интеллектуальными, физическими или сенсорными способностями без помощи или надзора ответственных лиц. Следите за тем, чтобы дети не играли с устройством.

ОСНОВНЫЕ КОМПОНЕНТЫ

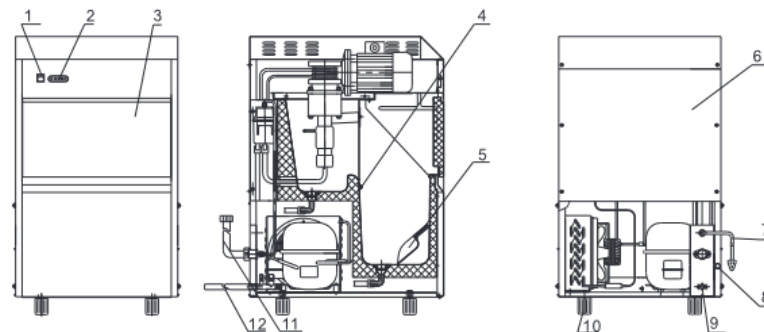

- | | | |
|-----------------------|-------------------|------------------------|
| 1. Выключатель | 5. Сок для льда | 9. Сливное отверстие |
| 2. Панель управления | 6. Задняя стенка | 10. Ножка |
| 3. Дверца | 7. Кабель питания | 11. Трубка подачи воды |
| 4. Датчик температуры | 8. Сливная пробка | 12. Сливная труба |

УПРАВЛЕНИЕ

1. Достаньте аппарат из упаковки и достаньте из аппарата документы и аксессуары, например, шланги, уплотнения и совок для льда.
2. Установите аппарат в хорошо проветриваемом месте не ближе 150 мм до стен. Установите аппарат вдали от источников тепла и выровняйте его по горизонтали.
3. Подключите один конец поставленного с аппаратом гофрированного шланга диаметром 12 к сливному разьему на задней стенке аппарата. Другой конец шланга подключите к стационарной сливной трубе или контейнеру для сбора грязной воды, предоставленному пользователем.
4. Один конец шланга подачи воды, поставленного с аппаратом, подсоедините к резьбовому штуцеру 3/4” крана подачи питьевой воды. Давление воды на входе должно составлять 1,5 – 3 бар. Подсоедините другой конец шланга подачи воды к резьбовому штуцеру подачи воды на задней стенке аппарата. Проложите оба разьема шланга подачи воды кольцевыми уплотнениями, поставленными с аппаратом. Если вы используете льдогенератор для очищенной воды, то используйте гофрированный шланг диаметром 12 из комплекта поставки. Подключите один конец шланга к источнику очищенной воды (настольному дозатору), а другой конец к штуцеру клапана подачи воды на задней стенке аппарата. Настольный дозатор с водой размещается сзади на льдогенераторе.
5. Включите аппарат в сеть, затем нажмите и удерживайте кнопку запуска на панели управления в течение примерно 4 секунд, пока не загорятся индикатор работы и большой или маленький индикатор льда. Аппарат начнет работать. Для непрерывного изготовления льда аппарат автоматически регулирует клапан и подачу воды, приготовление, измельчение, сбрасывание и хранение льда. Если отсек для льда наполнен, то на панели управления загорится индикатор наполнения и льдогенератор

автоматически остановится. Если в системе мало воды или возникли неполадки в системе подачи воды, на панели загорится индикатор нехватки воды и льдогенератор автоматически остановится.

ТЕХНИЧЕСКОЕ ОБСЛУЖИВАНИЕ

1. Не включайте аппарат сразу после остановки компрессора, вызванной нехваткой воды, переполнением отсека для льда, отказом питания и т.д. Выждите около 5 минут до включения.
2. Регулярно проверяйте разьемы подачи и слива и сливайте небольшое количество лишней воды, которая могла протечь.
3. В случае долгого простоя вывинтите сливную пробку сливного контейнера, расположенную на задней стенке аппарата и слейте лишнюю воду. Затем закройте отверстие винтовой пробкой. Протрите внутреннюю поверхность отсека для льда чистой тканью.
4. Не тяните за провод питания, держитесь за штепсель, когда включаете и выключаете аппарат.

ТЕХНИЧЕСКИЕ ХАРАКТЕРИСТИКИ

Модель	Производительность (кг/сутки)	Потребляемая мощность (Вт)	Емкость отсека для льда (кг)	Размеры (мм)
EGB-50	50	310	15	398x542x700
EGB-85	85	430	25	398x542x810

Эти характеристики могут быть изменены без уведомления.
Точную информацию смотрите в паспортной табличке.

ПОИСК НЕПОЛАДОК (СПРАВОЧНАЯ ТАБЛИЦА ДЛЯ ПОЛЬЗОВАТЕЛЕЙ И ТЕХНИКОВ)

НЕПОЛАДКА	ПРИЧИНЫ	УСТРАНЕНИЕ
Аппарат не работает.	1. Низкое напряжение. 2. Температура воздуха ниже 10°C.	1. Остановите аппарат и запустите, когда напряжение вернется в норму. 2. Включите, когда воздух нагреется выше 10°C.
Горит индикатор нехватки воды.	1. Недостаточно воды в системе подачи воды. 2. Поврежден клапан подачи воды. 3. Низкое давление подачи воды.	1. Проверьте источник воды. Если неполадок нет, перезапустите аппарат. 2. Проверьте клапан воды. 3. Давление воды на входе должно превышать 1,5 бар.
Не работает компрессор.	1. Не подается вода. 2. Переполнен отсек для льда.	1. Проверьте подачу воды (клапан и трубку подачи). 2. Уберите лед.
Компрессор работает, но лед не изготавливается.	1. Утечка хладагента. 2. Засорена система охлаждения.	1. Зарядите хладагент и снова проверьте на утечку. 2. Зарядите N2, чтобы проверить систему на засор, и замените фильтр. 3. Проверьте, что вентилятор работает.
Одновременно мигают индикаторы наполнения льдом и недостатка воды.	Неполадка или блокировка подачи воды из-за низкой температуры воздуха.	Включите аппарат, когда воздух нагреется до 10 °C или вызовите сервисную службу для ремонта.

ЭЛЕКТРИЧЕСКАЯ СХЕМА

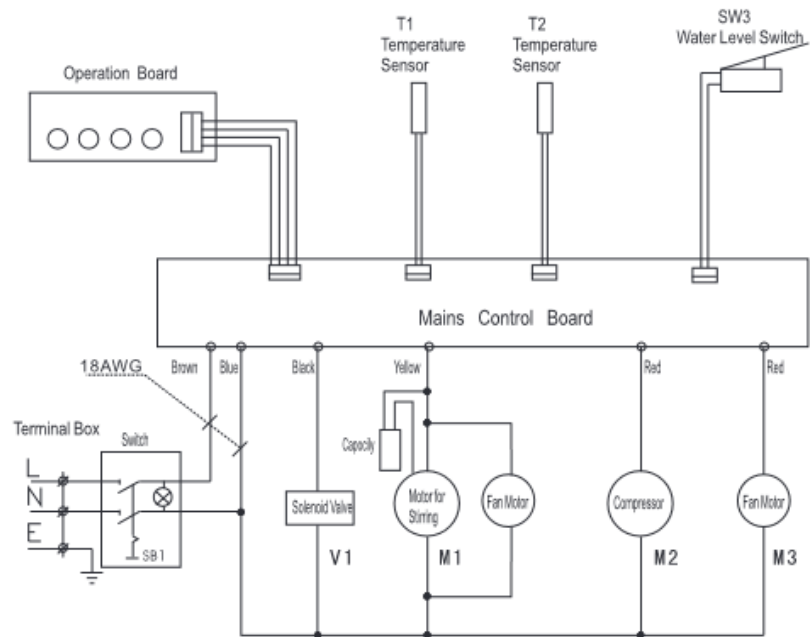

Указанные в руководстве технические характеристики, а также внешний вид аппарата могут быть изменены без предварительного уведомления.