

Fig.9

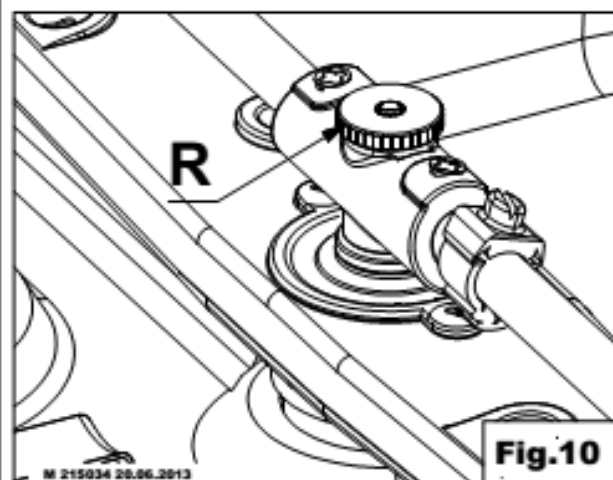

Fig.10

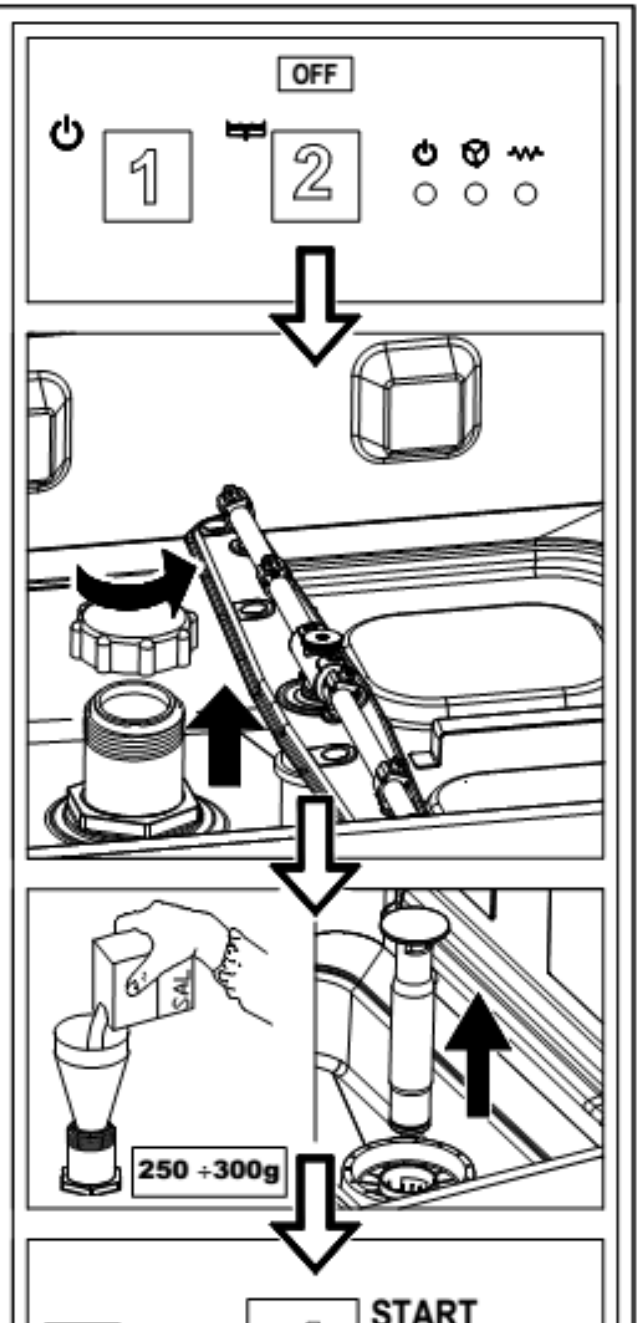

Fig.11

ИНСТРУКЦИЯ ПО ЭКСПЛУАТАЦИИ ПОСУДОМОЕЧНОЙ МАШИНЫ

ПЕРЕВОД ОРИГИНАЛЬНОЙ ИНСТРУКЦИИ

СОДЕРЖАНИЕ

ГЛ. 1	ВВЕДЕНИЕ	4
ГЛ. 2	УСТАНОВКА	4
2.1	РАСПАКОВКА.....	4
2.2	РАСПОЛОЖЕНИЕ.....	5
2.3	ПОДКЛЮЧЕНИЕ ЭЛЕКТРОПИТАНИЯ.....	5
2.4	ПОДКЛЮЧЕНИЕ К ВОДОПРОВОДУ.....	6
2.5	ПОДКЛЮЧЕНИЕ К СЛИВНОЙ ЛИНИИ.....	6
2.6	ОПОЛАСКИВАЮЩЕЕ И МОЮЩЕЕ СРЕДСТВО.....	6
ГЛ. 3	РИСКИ И ВАЖНЫЕ ЗАМЕЧАНИЯ	7
3.1	НОРМАЛЬНЫЕ УСЛОВИЯ ЭКСПЛУАТАЦИИ.....	7
ГЛ. 4	ИСПОЛЬЗОВАНИЕ МАШИНЫ	8
4.1	ОБОЗНАЧЕНИЯ И СИМВОЛЫ.....	8
4.2	ВКЛЮЧЕНИЕ ПОСУДОМОЕЧНОЙ МАШИНЫ.....	8
4.3	ЗАГРУЗКА КОРЗИНЫ.....	8
4.4	ВЫБОР ЦИКЛА И НАЧАЛО РАБОТЫ.....	8
	4.4.1 Фронтальные посудомоечные машины.....	8
	4.4.2 Купольные посудомоечные машины.....	9
4.5	ПРОГРАММЫ.....	9
4.6	УДАЛЕНИЕ ВСТРОЕННОГО ФИЛЬТРА.....	9
4.7	ИЗВЛЕЧЕНИЕ ПОСУДЫ ИЗ МАШИНЫ.....	9
	4.7.1 Машины без сливной помпы.....	9
	4.7.2 Машины с циклом слива (* опционально).....	9
4.8	ВОССТАНОВЛЕНИЕ СМОЛЫ (*ОПЦИОНАЛЬНО).....	10
4.9	СПИСОК ОТОБРАЖАЕМЫХ СООБЩЕНИЙ.....	10
4.10	КОНЕЦ СМЕНЫ.....	10
ГЛ. 5	ТЕХОБСЛУЖИВАНИЕ	11
5.1	ОСНОВНЫЕ ПРАВИЛА.....	11
5.2	ОЧИСТКА.....	11
5.3	ОЧИСТКА БЛОКА ФИЛЬТРОВ.....	11
5.4	ОЧИСТКА РУКАВОВ.....	11
ГЛ. 6	САМОДИАГНОСТИКА	12
ГЛ. 7	НАСТРОЙКИ	13
ГЛ. 8	УТИЛИЗАЦИЯ	14
ГЛ. 9	ОКРУЖАЮЩАЯ СРЕДА	14

С юридической точки зрения производитель обладает правами на этот документ. Запрещается воспроизводить его или разглашать представленную в нём информацию любыми способами без предварительного письменного разрешения. Производитель оставляет за собой право по своему усмотрению вносить изменения в целях усовершенствования машины без предварительного уведомления.



Данное руководство содержит важную информацию, касающуюся установки, использования и обслуживания. Несоблюдение инструкций, приведенных в прилагаемой документации, может снизить безопасность устройства и незамедлительно аннулирует гарантию.

Предупреждения:

Держите всю документацию вблизи машины; обеспечьте доступ к ней техническим специалистам и операторам, которым поручена работа с машиной, храните её в хорошем состоянии в безопасном месте рядом с дополнительными копиями для частого обращения

Перед началом работы с машиной оператор должен прочесть данное руководство и понять его содержание.

Эта посудомоечная машина предназначена исключительно для профессионального применения и должна устанавливаться, эксплуатироваться и обслуживаться только квалифицированными лицами в соответствии с инструкциями производителя.

Гарантия:

Производитель не несет ответственности за любой ущерб или вред, причиненный в результате несоблюдения инструкций или ненадлежащего использования данного оборудования

Несоблюдение инструкций, приведенных в прилагаемой документации, может снизить безопасность оборудования и незамедлительно аннулирует гарантию

Установка и ремонт оборудования неуполномоченными специалистами, а также использование неоригинальных запасных частей незамедлительно аннулирует гарантию.

Хранение:

Перевозка и хранение должны осуществляться при температуре от -10°C до 55°C с пиковыми значениями до 70°C (не более 24 часов)

Гл. 2 УСТАНОВКА

Для корректной работы машины необходима правильная установка. Часть информации, необходимой для установки машины, расположена на табличке на панели корпуса, а копия - на обложке данного руководства.

Данное оборудование может устанавливаться только уполномоченными квалифицированными лицами.



В Австралии и Новой Зеландии эта машина должна устанавливаться в соответствии с AS/NZS3500.1

2.1 **Распаковка**

Проверьте состояние упаковки и укажите любые явные повреждения в транспортной накладной. Удалите упаковку и убедитесь, что оборудование находится в хорошем состоянии; немедленно сообщите о любых повреждениях торговому посреднику и экспедитору по факсу или заказным письмом. Если повреждения могут нарушить безопасность оборудования, не устанавливайте его и не применяйте его до тех пор, пока оно не будет осмотрено квалифицированным специалистом.



Упаковка (полиэтиленовые пакеты, полистирол, гвозди и т. д.) представляет опасность для детей и домашних животных и должна располагаться в недоступных для них местах.

2.2 Расположение

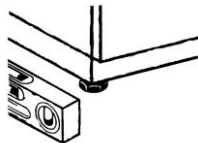

- Убедитесь, что в области установки нет предметов или материалов, которые могут быть повреждены паром, выделяемым машиной во время работы. Если их не получается изолировать, убедитесь, что они надёжно защищены.
- Перед установкой машины обеспечьте подачу электричества, воды и сливной трубопровод
- Пол или встроенный блок должны выдерживать вес оборудования
- Для обеспечения устойчивости выровняйте машину на всех четырех ножках.
- Машина предназначена только для стационарной установки. Любые другие способы установки должны быть согласованы производителем.
- Перед эксплуатацией посудомоечной машины снимите защитную пленку с корпуса.

2.3 Подключение электропитания

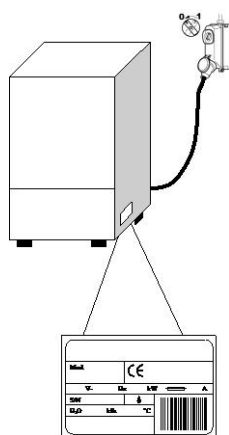

- Источник электропитания должен быть оснащён автоматическим выключателем (главный выключатель питания) для отключения всех контактов, в том числе и нейтральных, с зазором контактов не менее 3 мм и тепловым выключателем или предохранителями, которые должны соответствовать мощности, указанной на табличке на корпусе машины.
 - Главный выключатель должен быть подключен к линии электропитания рядом с местом установки машины. К каждой машине может быть подключен только один выключатель.
 - Частота и напряжение сети должны соответствовать указанным на табличке.
 - Для защиты оператора и оборудования установка должна иметь систему заземления согласно действующему местному законодательству в отношении электричества
- Силовой кабель должен соответствовать стандарту H07RN-F. При нормальной работе и обслуживании оборудования запрещается натяжение и сдавливание кабеля.
 - Оборудование также должно быть соединено с эквипотенциальной системой винтом с символом 
 - Эквипотенциальный провод должен иметь сечение 10 мм².
 - Соблюдайте полярность, указанную на монтажной схеме.
 - Дополнительную информацию можно найти в монтажной схеме.



Не используйте пилоты, адаптеры и кабели неподходящего сечения или типа, а также удлинители, не соответствующие действующим правилам монтажа электрооборудования.

2.4 Подключение к водопроводу

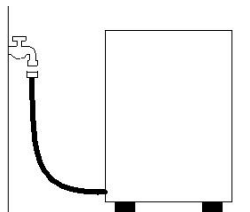

Оборудование должно быть подключено к водоснабжению при помощи гибкого шланга. Запорный клапан (кран) должен устанавливаться между линией водоснабжения и соленоидным клапаном машины. Кран должен находиться рядом с машиной.

- Подача воды, температура и давление **должны соответствовать** значениям, указанным на табличке.
- Если жёсткость воды превышает 14 F (8 dH), рекомендуется использовать встроенный умягчитель воды (предоставляется по запросу). Если жёсткость воды превышает 35 F (19.5 dH), установите внешний умягчитель воды выше соленоидного клапана по трубе.
- Если вода имеет очень высокую остаточную концентрацию минералов с высокой проводимостью, рекомендуется установка системы деминерализации.

2.5 Подключение к сливной линии

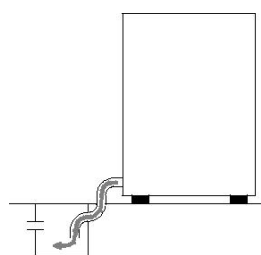

Свободный слив

- Сточный трубопровод должен состоять из резервуара свободного слива с сифоном, соответствующим по пропускной способности сливному шлангу, поставляемому с машиной. Шланг должен достигать резервуара без растяжений, ограничений, перегибов, сдавливаний или любого применения силы.
- Машина сливает воду под действием силы тяжести, поэтому отстойник должен располагаться ниже основания машины.

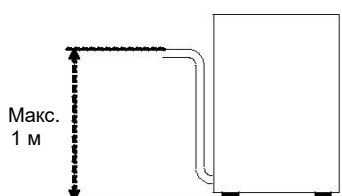

Макс.
1 м

- если сток находится выше основания, можно использовать вариант со сливной помпой (предоставляется по запросу).
- В этом случае сливное соединение не может находиться выше 1 м.
- Всегда проверяйте, чтобы слив работал правильно и не был перекрыт.
- Любое другое решение должно быть предварительно одобрено производителем.

С помпой (предоставляется по запросу)

2.6 Ополаскивающее и моющее средство

- Ополаскивающее и моющее средство подаются из встроенного дозатора (в зависимости от модели).
- Дозировка задается установщиком исходя из жёсткости воды. Также в его обязанности входит калибровка самих дозаторов.
- Перед калибровкой заполните подающие трубки дозатора соответствующим средством.
- Дозаторы калибруются регулировочными винтами или непосредственно с панели управления (если применимо).
- Уровень жидкости в ёмкости должен быть достаточным для заливки моющего средства; не допускайте его полного опорожнения и не заправляйте его коррозионным или неочищенным средством.

ЗАПРЕЩАЕТСЯ использовать моющие средства на основе ХЛОРА и ГИПОХЛОРИТА.

Рекомендуется установить автоматический дозатор моющего средства.

Гл. 3 РИСКИ И ВАЖНЫЕ ЗАМЕЧАНИЯ

- Данное оборудование предназначено исключительно для использования по назначению. Использование в любых других целях является неправильным и опасным.
- Специализированный техник, ответственный за установку оборудования, обязан проинформировать пользователя о работе машины, а всех обслуживающих лиц - о мерах безопасности, включая наглядные демонстрации.
- Только производитель или уполномоченный сервисный центр с квалифицированным персоналом может проводить техобслуживание данной машины, даже при возникновении неисправности, используя только оригинальные запасные части.
- Всегда отключайте или изолируйте машину от электропитания и водоснабжения перед обслуживанием, ремонтом или очисткой.
- **ЗАПРЕЩАЕТСЯ** использование данной машины лицами, не обученными работе с ней.
- **ЗАПРЕЩАЕТСЯ** оставлять машину включенной, когда она не используется.
- **НИКОГДА** не открывайте машину слишком резко, если она не завершила цикл.
- **НИКОГДА** не пользуйтесь машиной, если были сняты предохранительные приспособления.
- **НИКОГДА** не используйте машину для мойки предметов, чья форма, размер или материал не предназначены для мытья в посудомоечной машине или находятся в плохом состоянии.
- **НИКОГДА** не используйте машину или её составные части как опору для людей, предметов или животных.
- **НИКОГДА** не перегружайте дверцу передней панели машин с фронтальной загрузкой. Она рассчитана только на вес корзины с посудой.
- **НИКОГДА** не работайте голыми руками с моющими средствами.
- **НИКОГДА** не переворачивайте машину после того, как она была установлена.
- При обнаружении неисправности или утечки жидкости, немедленно отключите электропитание и перекройте подачу воды.
- Не устанавливайте посудомоечную машину вблизи источников тепла, нагревающихся свыше 50°C.
- **НИКОГДА** не оставляйте посудомоечную машину под действием погодных условий (дождь, прямой солнечный свет и т. д.)
- Нельзя устанавливать посудомоечную машину вне помещения без соответствующего чехла.
- Никогда не начинайте программу мойки, если в баке нет водослива (если применимо).
- Никогда не размещайте магнитные предметы вблизи от машины.
- Не используйте верхнюю часть машины в качестве стола или опоры.
- Установщик отвечает за проверку работоспособности системы заземления.
- В конце тестирования установщик должен в письменном виде подтвердить, что машина установлена и протестирована в соответствии с законодательством и рекомендуемыми нормами.
- **ЗАПРЕЩАЕТСЯ** перемещать и изменять компоненты машины. Это может снизить ее безопасность.
- Взвешенный уровень звукового давления $L_{pA} \leq 70$ дБ(А).

3.1 Нормальные условия эксплуатации

Температура окружающей среды: макс. 40°C, мин. 4°C (в среднем 30°C)

Высота над уровнем моря: до 2000 метров

Относительная влажность: Макс. 30% при температуре 40°C / Макс 90% при температуре 20°C

ГЛ. 4 ИСПОЛЬЗОВАНИЕ МАШИНЫ

4.1 Обозначения и символы

См. **Рис. 1:**

1	КНОПКА ВКЛ/ВЫКЛ	5	СВЕТОДИОД ПИТАНИЕ
2	КНОПКА СЛИВ	6	СВЕТОДИОД МОЙКА
3	КНОПКА ВЫБОР ПРОГРАММЫ	7	СВЕТОДИОД НАГРЕВ
4	КНОПКА ПУСК		

Расположение кнопок и светодиодов может варьироваться в зависимости от типа машины

4.2 Включение посудомоечной машины

См. **Рис. 2:**

- Включите главный выключатель питания и откройте внешний водопроводный кран.
- Проверьте наличие водослива.
- Нажмите **ВКЛ/ВЫКЛ (1)**.
- Загорится светодиод **ПИТАНИЕ**, и наполнение начнется автоматически.
- После наполнения начинается стадия нагрева; светодиод **НАГРЕВ** будет гореть до тех пор, пока не будет достигнута рабочая температура.
- Оптимальное рабочее состояние достигнуто.

4.3 Наполнение корзины

См. **Рис. 3.** Для обеспечения правильного функционирования машины придерживайтесь правил, приведенных ниже:

- Используйте подходящую корзину, не перегружая её и избегая наложения посуды друг на друга.
- Всегда вытирайте посуду перед помещением в посудомоечную машину; не помещайте посуду с сухими и твердыми остатками пищи в машину.
- Кладите пустую посуду в корзину лицевой стороной вниз.
- Поместите тарелки и похожую посуду в наклонную часть корзины внутренней поверхностью вверх.
- Поместите столовые приборы в специальную корзину концами ручек вниз.
- Не помещайте столовые приборы из серебра и нержавеющей стали в одну корзину, так как это может привести к почернению серебра и подвергнуть коррозии сталь.
- Мойте посуду сразу после использования, чтобы не допустить затвердения и прилипания к ней остатков пищи.
- Используйте только посуду, способную выдержать мойку в машине.

4.4 Выбор цикла и начало работы

4.4.1 Фронтальные посудомоечные машины

- Выберите подходящий для посуды цикл мойки с помощью кнопки **ВЫБОР ПРОГРАММЫ (3)**; при нажатой кнопке активизируется короткий цикл (**Рис. 4**).
- Для запуска программы нажмите кнопку **ПУСК (4)**. Начнет мигать **СВЕТОДИОД МОЙКА (6)** (**Рис. 5**)
- В конце цикла **СВЕТОДИОД МОЙКА (6)** погаснет.
- Для быстрой сушки извлеките корзину из машины сразу по окончании цикла.
- Для преждевременной остановки цикла мойки нажмите и удерживайте несколько секунд кнопку **ПУСК (4)**.

4.4.2 Купольные посудомоечные машины

- Выберите подходящий для посуды цикл мойки с помощью кнопки **ВЫБОР ПРОГРАММЫ (3)**; при нажатой кнопке активизируется короткий цикл (**Рис. 4**).
- Нажмите кнопку **ПУСК (3)** для автоматического запуска (**Рис. 6**).
- Опустите купол, мойка начнется автоматически, светодиод **МОЙКА (5)** начнет мигать.
- В конце цикла **СВЕТОДИОД МОЙКА (5)** погаснет.
- Следующие циклы запустятся автоматически при закрытии купола.
- Для быстрой сушки извлеките корзину из машины сразу по окончании цикла.
- Для преждевременной остановки цикла мойки нажмите **ПУСК (3)**.

4.5 Извлечение встроенного фильтра

- Переместите моечные и ополаскивающие рукава под нужным углом к краю двери (**рис. 7**).
- Поднимите обе половины фильтра за соответствующие ручки.

4.6 Извлечение посуды из машины

4.6.1 Машины без сливной помпы

- Выключите посудомоечную машину.
- Извлеките встроенный фильтр, при наличии (**рис. 7А**).
- Потяните трубку водослива и извлеките ее (**рис. 8В**).
- Дождитесь, пока бак полностью опустеет.
- При необходимости извлеките фильтр бака и очистите его (**рис. 8С**).

4.6.2 Машины с циклом слива (*опционально)

- Выключите машину.
- Извлеките встроенный фильтр, при наличии (**рис. 7А**).
- При наличии водослива, извлеките его, потянув вверх (**рис. 9**). Водослив отсутствует в моделях с частичным сливом.
- Закройте дверцу.
- Нажмите и удерживайте кнопку **СЛИВ (2)**.
- Цикл слива отображается включенным светодиодом **ПИТАНИЕ (5)** и мигающим светодиодом **МОЙКА (6)**.
- Машина запустит цикл слива, а затем выключится.
- При необходимости извлеките фильтр бака и очистите его (**рис. 8С**).

4.7 Выключение машины

Нажмите на кнопку ВКЛ/ВЫКЛ (1), светодиод ПИТАНИЕ (5) продолжит мигать, это означает, что питание подается.

4.7 Восстановление смолы (*опционально)

В машинах с внутренним умягчителем воды следует периодически запускать цикл восстановления для обеспечения правильной работы умягчителя. Число циклов между восстановлениями смолы зависит от жёсткости местной воды и должно определяться согласно следующей таблице.

dH	°F	Число циклов
6	10	160
7	12	150
8	14	140
9	16	130
10	18	120
11	20	110
12	21	100

dH	°F	Число циклов
13	23	90
14	25	80
15	27	70
16	29	60
17	30	50
18	32	40
19	34	30

Выполните следующее (**Рис. 11**):

- Выключите посудомоечную машину
- Опорожните и почистите её.
- Извлеките встроенный фильтр и откройте контейнер для соли в баке.
- Насыпьте 250-300 г восстанавливающей соли (кухонная соль с размером зерна 1 или 2 мм без добавок).
- Прочно закройте контейнер.
- Убедитесь в том, что водослив извлечен.
- Для запуска цикла нажмите и удерживайте несколько секунд кнопку **ПУСК (3)**.
- Цикл слива отображается включенным светодиодом **ПИТАНИЕ (5)** и мигающим светодиодом **МОЙКА (6)**.
- Цикл восстановления длится около 20 минут.
- Посудомоечная машина выключится после завершения цикла.

Н.В. Не выключайте машину во время цикла восстановления

4.9 **Конец смены**

- В конце дня всегда сливайте воду из машины, как описано в разделе «Слив машины».
- С помощью главного выключателя отключите питание и закройте внешний водопроводный кран.
- Выполните процедуру стандартного обслуживания и очистите машину, как описано в разделе «Техобслуживание».
- По возможности оставьте дверцу приоткрытой, чтобы избежать неприятного запаха внутри машины.

5.1 Основные правила



Перед проведением любого техобслуживания полностью слейте всю воду, отключите электропитание и закройте кран подачи воды.

Не используйте воду под давлением – она может повредить электрооборудование.

Мойте корпус машины, только когда он остыл, используя только средства, предназначенные для мытья стальных поверхностей.

Если есть риск образования льда, слейте воду из бойлера и моечной помпы.

5.2 Очистка

Чтобы сохранить машину в хорошем рабочем состоянии, необходимо регулярно проводить техобслуживание, как описано ниже. Рекомендуется периодически проводить санитарную обработку с помощью подходящих неагрессивных серийных средств.

5.3 Очистка блока фильтров

Проводите эту процедуру в конце дня или если фильтры загрязнились:

1. Извлеките и очистите корзины.
2. Очистите бак, как описано в «Сливе машины».
3. Извлеките и аккуратно очистите все фильтры.
4. Не используйте абразивные материалы для чистки бака.
5. Вновь установите все извлечённые детали после завершения.

5.4 Очистка рукавов

Моечные и ополаскивающие рукава легко снимаются, чтобы можно было очистить их форсунки и предотвратить засорение/образование накипи.





Выполните следующее (**Рис. 10**):

- Открутите гайку R и снимите рукава.
- Промойте все детали под струей проточной воды и тщательно прочистите все форсунки зубочисткой или острым инструментом при необходимости.
- Почистите вращающиеся оси рукавов внутри машины, а также зоны слива воды для мойки и ополаскивания.
- Снова установите рукава и убедитесь, что они свободно вращаются.

ГЛ. 6 САМОДИАГНОСТИКА

Машина оснащена системой самодиагностики, которая фиксирует и предупреждает о неисправностях с помощью быстро мигающих светодиодов. В таблице ниже описываются сигналы и их значения

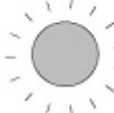
Быстрое мигание

  Светодиод ПИТАНИЕ	<p>– Электромеханическое устройство безопасности. Сработали защитные термостаты бойлера или бака, или сработал защитный датчик давления. Убедитесь, что слив не заблокирован. Выключите и включите машину.</p>
  Светодиод МОЙКА	<p>– Ошибка заполнения бака водой. Бак не был заполнен правильно. Проверьте водоснабжение и наличие перелива. Выключите и включите машину.</p> <p>– Ошибка сброса температуры ополаскивания. Температура бойлера не сбросилась в установленное время во время цикла мойки. Выключите и включите машину, затем запустите цикл мойки.</p>
  Светодиод НАГРЕВ	<p>– Ошибка температурного датчика бака или бойлера. Машина не может прочитать значение датчика температуры. Выключите и включите машину.</p>

ПРЕДУПРЕЖДЕНИЕ! Выключение и повторное включение машины "сбрасывает" сигналы. Если после выполнения инструкций не удалось решить проблему, обратитесь в авторизованный сервисный центр.

Гл. 7 НАСТРОЙКИ

Если машина оснащена дозаторами, то настройки можно изменить, выполнив следующие действия:

- Машина находится в режиме ожидания с открытой дверью.
- Одновременно нажмите и удерживайте кнопки СЛИВ (2) и ПУСК (4).
- Светодиод МОЙКА (6) начнет мигать, это означает, что машина находится в режиме программирования.
- Нажмите кнопку ПУСК (4) для регулировки времени дозировки моющего средства, каждое нажатие кнопки эквивалентно одной секунде. Светодиод ПИТАНИЕ (5) будет мигать при каждом нажатии.
- Нажмите на кнопку СЛИВ (2) для регулировки времени дозировки ополаскивающего средства, каждое нажатие кнопки эквивалентно одной секунде. Светодиод НАГРЕВ (7) будет мигать при каждом нажатии.
- Закройте дверь и включите машину с помощью кнопки ВКЛ/ВЫКЛ (1) для сохранения настроек. Перечень параметров может варьироваться в зависимости от типа машины.

Гл. 8 УТИЛИЗАЦИЯ

Наши машины не содержат материалов, требующих особого обращения.



(относится к ЕС и странам с сортировкой утилизируемых отходов)
Маркировка на оборудовании свидетельствует о том, что оно не должно выбрасываться вместе с бытовыми отходами при достижении конца срока службы. В целях предотвращения ущерба окружающей среде или здоровью из-за неправильной утилизации, выбрасывайте оборудование отдельно от остальных отходов, чтобы оно не нанесло ущерба окружающей среде.

Бытовым пользователям рекомендуется связаться с торговым представителем или местными властями для получения информации о том, как утилизировать данное оборудование. Корпоративным пользователям рекомендуется связаться с поставщиком и свериться с условиями торгового контракта.

Запрещается утилизировать оборудование вместе с другими коммерческими отходами.

Гл. 9 ОКРУЖАЮЩАЯ СРЕДА

БЕРЕГИТЕ ОКРУЖАЮЩУЮ СРЕДУ

Надлежащее использование посудомоечной машины может снизить ее влияние на экологию при соблюдении следующих простых правил:

Мойте посуду только при полной загрузке корзин.

Выключайте посудомоечную машину, если она не используется.

Держите машину закрытой, если машина находится в режиме ожидания.

Используйте программы мойки, соответствующие уровню загрязнения.

Подавайте в машину горячую воду, если она нагревается газом.

Убедитесь, что слив подключен к соответствующей канализационной системе.

Не превышайте рекомендуемую дозу моющего средства.

Производитель оставляет за собой право изменять электрические, технические и эстетические характеристики данного оборудования и заменять любые его части без предварительного уведомления, поскольку считает необходимым предоставить надежный продукт с длительным сроком службы и передовыми технологиями.