

## Руководство по эксплуатации

### Вакуумный упаковщик FastVac 1000



Номер артикула 1410



**Caso Germany**

**Braukmann GmbH)**

Райффайзенштрассе 9

D-59757 Арнсберг

Международная горячая линия сервисной службы:

Тел.: +49 (0) 29 32 / 80 55 4 - 99

Факс: +49 (0) 29 32 / 80 55 4 - 77

eMail: [kundenservice@caso-germany.de](mailto:kundenservice@caso-germany.de)

Интернет: [www.caso-germany.de](http://www.caso-germany.de)

№ документа: 1410 06-10-2014

Фирма сохраняет за собой право на опечатки и ошибки в наборе.

© 2014 Braukmann GmbH

<b>1</b>	<b>Инструкция по обслуживанию</b>	<b>5</b>
<b>2</b>	<b>Общее</b>	<b>5</b>
2.1	Информация о настоящей инструкции	5
2.2	Предупредительные указания	5
2.3	Ограничение ответственности	6
2.4	Охрана авторских прав	6
<b>3</b>	<b>Безопасность</b>	<b>6</b>
3.1	Применение по назначению	6
3.2	Общие указания по безопасности	7
3.3	Источники опасности	8
3.3.1	Опасность ожога	8
3.3.2	Опасность пожара	8
3.3.3	Опасность со стороны электрического тока	8
<b>4</b>	<b>Указания по безопасности для хранения пищевых продуктов</b>	<b>9</b>
<b>5</b>	<b>Ввод в действие</b>	<b>9</b>
5.1	Указания по безопасности	9
5.2	Объём поставки и осмотр после транспортировки	10
5.3	Сфера применения	10
5.4	Распаковка	10
5.5	Удаление упаковки	11
5.6	Установка	11
5.6.1	Требования к месту установки	11
5.7	Подключение к электросети	11
5.7.1	Удлинительный кабель	12
<b>6</b>	<b>Устройство и функционирование</b>	<b>12</b>
6.1	Органы управления	12
6.2	Общий обзор	14
6.3	Фирменная табличка с указанием типа устройства	15
<b>7</b>	<b>Обслуживание и эксплуатация</b>	<b>15</b>
7.1	Вакуумная упаковка в пакет из рулона	15
7.2	Вакуумная упаковка в пакет	15
7.3	Вакуумная упаковка в вакуумную ёмкость	17
7.4	Использование функции „Ручной вакуум“	17
7.5	Пакеты и рулоны	18
7.6	Вскрытие заваренного пакета	18
7.7	Хранение вакууматора FastVac 1000	18
<b>8</b>	<b>Чистка и уход</b>	<b>18</b>
8.1	Указания по безопасности	19
8.2	Чистка	19
<b>9</b>	<b>Устранение неисправностей</b>	<b>20</b>
9.1	Указания по безопасности	20
9.2	Таблица "Причины и устранение неисправностей"	20
10	Установка и обслуживание с использованием устройства	31
<b>11</b>	<b>Гарантия</b>	<b>21</b>
<b>12</b>	<b>Технические характеристики</b>	<b>22</b>

# 1 Инструкция по обслуживанию

## 2 Общее

Прочитайте содержащуюся здесь информацию для быстрого ознакомления с Вашим устройством и для использования его функций в полном объёме.

Ваше устройство прослужит Вам долгие годы при надлежащем обращении и уходе с Вашей стороны.

Желаем Вам удовольствия при его использовании.

### 2.1 Информация о настоящей инструкции

Настоящая инструкция по обслуживанию представляет собой составную часть вакууматора (в дальнейшем именуемого «устройство») и даёт Вам важные указания по его вводу в действие, безопасности, применению по назначению и уходу за устройством.

Инструкция по обслуживанию постоянно должна быть доступна рядом с устройством. Её должен прочитать и применять каждый, кому поручены:

- ввод в действие,
- обслуживание,
- устранение неисправностей и/или
- чистка

устройства.

Сохраните настоящую инструкцию по обслуживанию и передайте её вместе с устройством следующему владельцу.

### 2.2 Предупредительные указания

В настоящей инструкции по обслуживанию применяются следующие предупредительные указания:

#### **!!! ОПАСНОСТЬ**

**Предупредительное указание данной степени опасности обозначает угрожающую опасную ситуацию.**

Если не избегать опасной ситуации, это может привести к смерти или тяжёлым травмам.

- ▶ Следуйте инструкциям, приведённым в данном предупредительном указании, во избежание смерти или тяжёлых травм у людей.

#### **!!! ПРЕДУПРЕЖДЕНИЕ**

**Предупредительное указание данной степени опасности обозначает возможную опасную ситуацию.**

Если не избегать опасной ситуации, это может привести к тяжёлым травмам.

- ▶ Следуйте инструкциям, приведённым в данном предупредительном указании, во избежание травмирования людей.

#### **!!! ОСТОРОЖНО**

**Предупредительное указание данной степени опасности обозначает возможную опасную ситуацию.**

Если не избегать опасной ситуации, это может привести к лёгким или умеренным травмам.

- ▶ Следуйте инструкциям, приведённым в данном предупредительном указании, во избежание травмирования людей.

#### **УКАЗАНИЕ**

Указание обозначает дополнительную информацию, облегчающую обращение с устройством.

### 2.3 Ограничение ответственности

Вся содержащаяся в настоящей инструкции техническая информация, характеристики и указания по монтажу, эксплуатации и уходу соответствуют последнему состоянию на момент сдачи в печать и предоставляются добросовестно с учётом нашего предыдущего опыта и знаний.

Притязания не могут быть основаны на сведениях, иллюстрациях и описаниях в настоящей инструкции.

Фирма-изготовитель не несёт ответственности за ущерб на основании:

- несоблюдения настоящей инструкции
- применения не по назначению
- неквалифицированного ремонта
- технических из
- применения не разрешённых запасных частей.

Модификации устройства не рекомендованы и гарантией не покрываются.

Переводы осуществляются добросовестно и по лучшему разумению. Мы не берём на себя ответственность за ошибки перевода, даже в том случае, если перевод осуществлялся нами или по нашему поручению. Обязательным остаётся только исходный немецкий текст.

## 2.4 Охрана авторских прав

Настоящая документация находится под охраной авторских прав.

Фирма „Браукманн ГмбХ“ сохраняет за собой все права, также права на фотомеханическое воспроизведение, размножение и распространение посредством особых способов (например, обработки данных, носителей данных и сетей передачи данных), также и частично.

Фирма сохраняет за собой права на изменения по содержанию и технические изменения.

## 3 Безопасность

В настоящей главе Вы найдёте важные указания по безопасности при обращении с устройством. Данное устройство соответствует предписываемым положениям по безопасности. Однако ненадлежащее использование может привести к телесным повреждениям и материальному ущербу.

### 3.1 Применение по назначению

Данное устройство предназначено только для использования в закрытых помещениях для вакуумирования пакетов и ёмкостей, а также для термосваривания плёнок.

Иное или выходящее за данные рамки применение считается применением не по назначению.

#### !!! ПРЕДУПРЕЖДЕНИЕ

##### Опасность вследствие применения не по назначению!

Устройство при применении не по назначению и/или ином использовании может быть источником опасностей.

- ▶ Применяйте устройство исключительно по назначению.
- ▶ Соблюдайте описанный в настоящей инструкции по обслуживанию порядок действий.

Притязания любого рода в связи с ущербом вследствие применения не по назначению исключаются. Риск несёт исключительно пользователь.

### 3.2 Общие указания по безопасности

#### УКАЗАНИЕ

Для безопасного обращения с устройством соблюдайте следующие общие указания по безопасности:

- ▶ Проверьте устройство перед применением на наличие внешних видимых повреждений.  
Не вводите в действие повреждённое устройство.
- ▶ При повреждении соединительного провода во избежание опасностей специальный соединительный провод должен быть смонтирован специалистом, авторизованным фирмой-изготовителем.
- ▶ Данное устройство может использоваться детьми старше 8 лет, а также лицами с ограниченными умственными, сенсорными и физическими возможностями, если они обучены безопасной работе с устройством и понимают возможные опасности.
- ▶ Дети не должны играть с устройством.
- ▶ Дети без присмотра не должны производить работы по чистке и техобслуживанию.
- ▶ Ремонтные работы разрешается осуществлять только квалифицированным специалистам, обученным фирмой-изготовителем. Вследствие неквалифицированного ремонта могут возникать значительные опасности для пользователя.
- ▶ Ремонт устройства в течение гарантийного срока разрешается осуществлять только сервисной службе, авторизованной фирмой-изготовителем, в противном случае при последующем ущербе притязание на предоставление гарантии утратит силу.
- ▶ Дефектные детали разрешается заменять только оригинальными фирменными запасными частями.
- ▶ Не оставляйте устройство во время его работы без присмотра.
- ▶ Не тяните за соединительный провод и не носите устройство за соединительный провод.
- ▶ Не погружайте устройство в воду или другие жидкости и не кладите его в посудомоечную машину.
- ▶ Для хранения закрывайте крышку лишь неплотно, не фиксируя её, чтобы не деформировать уплотнения и не ухудшать функционирование устройства.

### 3.3 Источники опасности

#### 3.3.1 Опасность ожога

#### !!! ПРЕДУПРЕЖДЕНИЕ

Сваривающий брус устройства очень нагревается, не дотрагивайтесь до него руками.

- ▶ Во избежание возможных ожогов никогда не дотрагивайтесь до сваривающего бруса во время работы устройства.

### 3.3.2 Опасность пожара

#### !!! ПРЕДУПРЕЖДЕНИЕ

При ненадлежащем применении устройства существует опасность пожара.

Соблюдайте следующие указания по безопасности во избежание опасности пожара:

- ▶ Не устанавливайте устройство вблизи горючего материала.
- ▶ Держите устройство вдали от любых тепловых источников (газ, электричество, горелка, отапливаемая печь).

### 3.3.3 Опасность со стороны электрического тока

#### !!! ОПАСНОСТЬ

**Опасность для жизни со стороны электрического тока!**

При контакте с проводами и деталями, находящимися под напряжением, существует опасность для жизни! Соблюдайте следующие указания по безопасности во избежание опасности, грозящей со стороны электрического тока:

- ▶ При повреждении соединительного провода во избежание опасностей специальный соединительный провод должен быть смонтирован специалистом, авторизованным фирмой-изготовителем.
- ▶ Не эксплуатируйте устройство, если повреждён его электрический кабель или штекер, если оно не работает надлежащим образом или если оно было повреждено или его уронили. Если электрический кабель повреждён, то во избежание опасностей он должен быть заменён фирмой-изготовителем или его сервисным представителем или лицом с аналогичной квалификацией.
- ▶ Ни в коем случае не открывайте крышку устройства. При прикосновении к находящимся под напряжением разъёмам и/или изменении электрической или механической конструкции существует опасность поражения электрическим током. Кроме того, могут возникнуть неполадки в работе устройства.
- ▶ Не дотрагивайтесь до устройства, а также сетевого штекера мокрыми руками.
- ▶ Не вставляйте никакие предметы в отверстия устройства. При прикосновении к находящимся под напряжением разъёмам существует опасность поражения электрическим током.

## 4 Указания по безопасности для хранения пищевых продуктов

Вакууматор FastVac 1000 кардинально изменит Ваши покупки и способ хранения пищевых продуктов. Вы так привыкнете к вакуумной упаковке, что это станет неотъемлемой частью процесса приготовления Вами пищи. Соблюдайте определённый порядок действий при вакуумном термосваривании, так Вы сможете гарантировать качество и безопасность Ваших пищевых продуктов

#### УКАЗАНИЕ

Для безопасного обращения с устройством соблюдайте следующие общие указания по безопасности:

- ▶ Если скоропортящиеся пищевые продукты нагревались или размораживались или хранились неохлаждёнными, их необходимо съесть немедленно.
- ▶ Перед вакуумной упаковкой пищевых продуктов важно прежде вымыть руки и почистить все принадлежности и поверхности.
- ▶ Немедленно охладите или заморозьте скоропортящиеся пищевые продукты после вакуумного термосваривания. Не оставляйте их лежать при комнатной температуре.
- ▶ Срок годности сухих пищевых продуктов, таких, как, напр., орехи, кокосовые орехи или зерновые культуры, удлиняется при вакуумной упаковке с термосвариванием, если Вы их храните в тёмном месте. В случае особо богатых жирами пищевых продуктов кислород и тепло вызывают прогорклость жиров.
- ▶ Очистите от кожуры фрукты и овощи, такие, как, напр., яблоки, бананы, картофель и корнеплоды перед их вакуумной упаковкой с термосвариванием; это удлинит их срок годности.
- ▶ Если Вы хотите абсолютно герметично упаковать с термосвариванием некоторые виды овощей, такие, как, напр., брокколи, цветную капусту и капусту, прежде Вам необходимо их бланшировать в течение короткого времени и заморозить, поскольку в противном случае они будут выделять газы.

## 5 Ввод в действие

В настоящей главе Вы найдёте важные указания по вводу устройства в действие. Соблюдайте указания во избежание опасностей и повреждений.

### 5.1 Указания по безопасности

#### !!! ОПАСНОСТЬ

При вводе устройства в действие могут возникать телесные повреждения и материальный ущерб!

Во избежание опасностей соблюдайте следующие указания по безопасности:

- ▶ Упаковочный материал не должен использоваться для игр. Существует опасность удушья.

### 5.2 Объём поставки и осмотр после транспортировки

Устройство поставляется в стандартной комплектации со следующими компонентами:

- Вакууматор FastVac 1000
- 10 пакетов (20 x 30 см)
- 10 пакетов (30 x 40 см)
- 1 вакуумный шланг
- 1 резак
- Инструкция по обслуживанию

#### УКАЗАНИЕ

- ▶ Проверьте поставку в отношении её комплектности и видимых повреждений.
- ▶ Незамедлительно сообщите о некомплектной поставке или повреждениях вследствие дефектной упаковки или ненадлежащей транспортировки экспедитору, страховой компании и поставщику.

### 5.3 Сфера применения

Данное устройство обеспечивает возможность хранения множества пищевых продуктов, для сохранения свежести и вкуса. В целом вакуумная упаковка с термосвариванием сохраняет пищевые продукты свежими до восьми раз дольше по сравнению с традиционным способом хранения. Данный вакууматор станет незаменимой составляющей Вашей жизни. Вы будете экономить деньги, поскольку меньше пищевых продуктов будет портиться.

- Готовьте пищу заранее и упаковывайте пищевые продукты абсолютно герметично. Храните индивидуальные порции или ассортимент продуктов для целых приёмов пищи.
- Готовьте пищевые продукты для пикников и кемпинга или барбекю.
- Предотвратите ожог от замораживания.
- Упаковывайте пищевые продукты, такие, как, напр., мясо, рыбу, птицу, рыбу и морепродукты и овощи, для замораживания или для хранения в холодильнике.
- Упаковывайте сухие пищевые продукты, такие, как, напр., бобы, орехи, мюсли и т.д., чтобы иметь возможность хранить эти пищевые продукты дольше.
- Вакууматор может также найти многостороннее применение в непищевой сфере. Он содержит в чистом и в сухом состоянии всё необходимое для кемпинга, напр., спички, походную аптечку и одежду. Серебро и коллекционные вещи не покроеются налётом.

### 5.4 Распаковка

Для распаковки устройства выньте устройство из коробки и удалите упаковочный материал.

### 5.5 Удаление упаковки

Упаковка защищает устройство от повреждений при транспортировке. Упаковочные материалы отбираются в соответствии с экологическими и утилизационно-техническими аспектами и поэтому пригодны для повторной утилизации.

Возврат упаковки в кругооборот материалов экономит сырьё и уменьшает образование отходов. Утилизируйте уже не нужные упаковочные материалы в пунктах приёма вторсырья по системе утилизации «Зелёная точка»

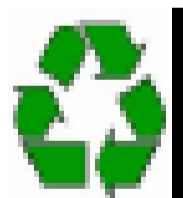

## **УКАЗАНИЕ**

► Если возможно, храните оригинальную фирменную упаковку в течение гарантийного срока устройства для надлежащей повторной упаковки устройства при наступлении гарантийного случая.

## **5.6 Установка**

### **5.6.1 Требования к месту установки**

Для безопасной и безотказной работы устройства место установки должно отвечать следующим предпосылкам:

- Устройство должно устанавливаться на прочное, ровное, горизонтальное и жаропрочное основание с достаточной несущей способностью и достаточным местом для устройства и для самого, согласно ожиданиям, тяжёлого и крупного по размерам вакуумируемого продукта.
- Не передвигайте вакууматор во время его работы.
- Выберите такое место установки, чтобы дети не имели доступа к горячему сваривающему брусу устройства.
- Не устанавливайте устройство в жарких, сырых или очень влажных окружающих условиях или вблизи горючего материала.
- Для корректной работы устройству требуется достаточный приток воздуха. Оставьте при его установке по 10 см свободного пространства со всех сторон.
- Розетка должна быть легкодоступной, чтобы в экстренном случае можно было легко вынуть электрический кабель.
- Установку устройства в нестационарных местах установки (напр., на судах) разрешается осуществлять только специализированным предприятиям / специалистам, если они обеспечат предпосылки для безопасного использования устройства.

## **5.7 Подключение к электросети**

Для безопасной и безотказной работы устройства при подключении к электросети необходимо соблюдать следующие указания:

- Перед подключением устройства сравните технические параметры подключения (напряжение и частоту) на фирменной табличке с указанием типа устройства с техническими параметрами своей электросети. Данные параметры должны совпадать во избежание повреждений на устройстве. В случае сомнения спросите у своего специалиста по электрике.
- Розетка должны быть защищена автоматическим выключателем-предохранителем 16 А.
- Применение многоконтактных штекеров или электроудлинителей с розетками в ряд типа «пилот» запрещено из-за связанной с этим пожарной опасности.
- Удостоверьтесь, что электрический кабель не повреждён и не проложен над или под устройством или над горячими поверхностями и/или поверхностями с острыми кромками.
- Электрическая безопасность устройства обеспечена лишь тогда, когда оно подключается к смонтированной согласно правилам цепи защиты. Эксплуатация устройства от розетки без провода защитного заземления запрещена. В случае сомнения попросите специалиста по электрике проверить домовую электропроводку. Фирма-изготовитель не несёт ответственности за ущерб, причинённый вследствие отсутствующего или оборванного провода защитного заземления.

### **5.7.1 Удлинительный кабель**

Если применяется удлинительный кабель:

- Электрическая номинальная мощность удлинительного кабеля должна быть не меньше электрической мощности устройства.
- Кабели следует располагать так, чтобы они не накидывались на рабочую поверхность или на стол. Предотвратите ситуации, когда за кабель могут потянуть дети или об него придётся спотыкаться.



## 6 Устройство и функционирование

В настоящей главе Вы найдёте важные указания по устройству и функционированию устройства.

### 6.1 Органы управления

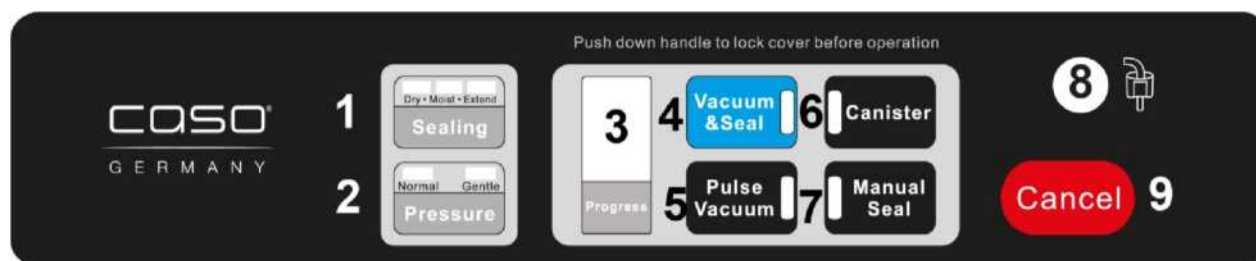

- 1 Время термосваривания (Sealing):** Три различные регулировки для выбора времени термосваривания.  
„сухой“ (dry)- для сухого вакуумируемого продукта или вакуумируемого продукта без жидкости, с коротким временем термосваривания  
„влажный“ (moist) – для влажного вакуумируемого продукта или вакуумируемого продукта с жидкостью, с нормальным временем термосваривания  
„увеличенное время“ (extend) - для влажного вакуумируемого продукта или вакуумируемого продукта с большим количеством жидкости, с увеличенным временем термосваривания  
Стандартной регулировкой является „сухой“ (dry) с коротким временем термосваривания.  
Светодиодный индикатор состояния показывает, какая регулировка выбрана.
- 2 Интенсивность вакуума (Pressure):** Две различные регулировки для выбора интенсивности вакуума  
„нормальный“ (normal) - для нормального вакуумируемого продукта  
„щадящий“ (gentle) – для мягкого и легко повреждаемого вакуумируемого продукта. Выбирайте „щадящий“, если требуется меньшая интенсивность вакуума.  
Стандартной регулировкой является „normal“ при высокой интенсивности вакуума.  
Светодиодный индикатор состояния показывает, какая регулировка выбрана.
- 3 Светодиодный индикатор хода выполнения процесса: Цифровой дисплей с 2 функциями**  
Показывает ход выполнения процесса вакуумирования / процесса укупоривания посредством термосваривания  
Показывает, что устройство включено и крышка закрыта. Если индикатор мигает, подождите, пока индикатор загорится нормально, только после этого продолжите следующую рабочую операцию.
- 4 Вакуум и термосваривание (Vacuum & Seal)**  
Удаляется воздух из пакета, непосредственно после этого процесса происходит термосваривание пакета.
- 5 Ручной вакуум (Pulse Vacuum):** До тех пор, пока Вы нажимаете на кнопку, воздух будет удаляться из пакета. Если отпустите кнопку, данный процесс завершится. После этого Вам придётся произвести термосваривание пакета посредством кнопки „Ручное термосваривание“ (Manual Seal).
- 6 Вакуумная ёмкость (Canister):** Для вакуумирования вакуумных ёмкостей, открытых бутылок вина для их повторной укупорки и других принадлежностей посредством вакуумного шланга.
- 7 Ручное термосваривание (Manual Seal):** 2 функции:
- Осуществляет термосваривание пакета без его предварительного вакуумирования
  - При приведении в действие функции „Вакуум и термосваривание“ (Vacuum & Seal) Вы нажатием на кнопку „Ручное термосваривание“ (Manual Seal) можете прервать процесс вакуумирования и произвести непосредственное термосваривание. Таким образом, Вы можете точнее управлять процессом вакуумирования и предотвращать раздавливание легко повреждаемого вакуумируемого продукта.
- 8 Присоединительный элемент для вакуумного шланга:** Для присоединения вакуумного шланга для вакуумирования вакуумных ёмкостей или открытых бутылок вина для их повторной укупорки.
- 9 Отмена (Cancel):** Прерывает любой процесс вакуумирования или процесс термосваривания.

## 6.2 Общий обзор

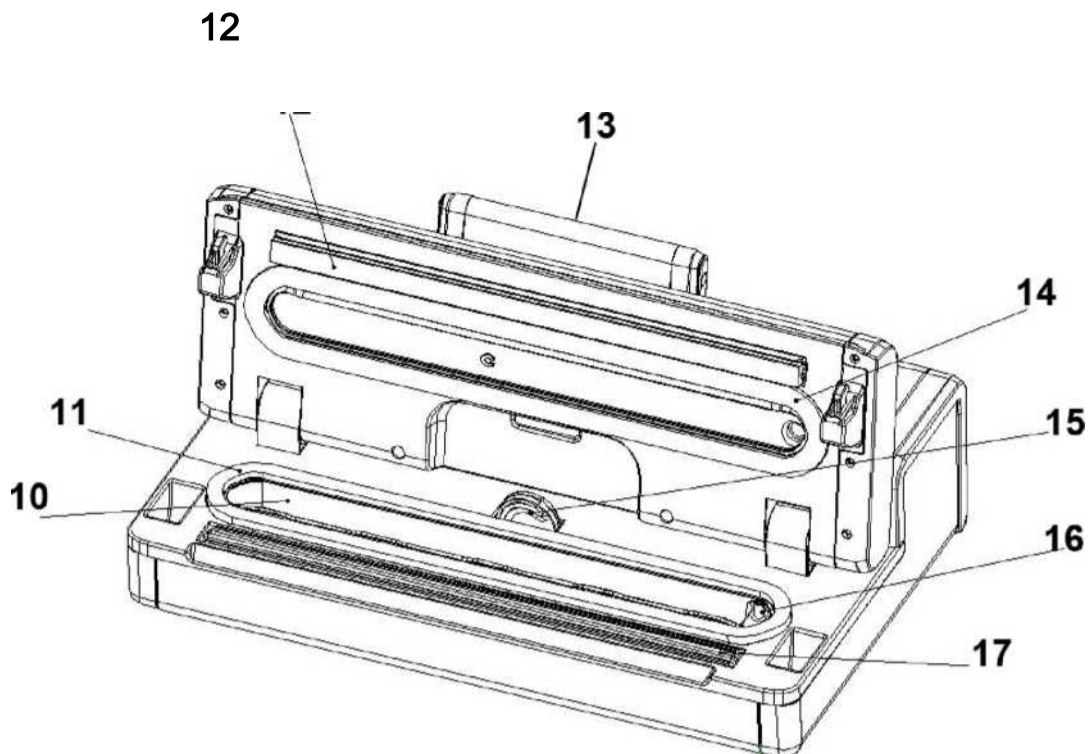

10 Вакуум-камера: Позиционируйте отверстие пакета в камере.

11 Нижнее уплотнение + 14 Верхнее уплотнение

12 Резиновое уплотнение Прижимает пакет к сваривающему брусу (17). (см. VA 22)

13 Ручка: Нажать вниз для закрывания крышки. Приподнять для открывания крышки.

15 Резак: Для резания пакетов

16 Воздухозаборник: Впускное отверстие для воздуха соединено с вакуум-камерой и насосом. Не закрывайте данное впускное отверстие для воздуха при вакуумировании и термосваривании пакета.

17 Сваривающий брус: Включает в себя нагревательную проволоку с тефлоновым покрытием; этим обеспечивается термосваривание пакета без его прилипания.

Положите пакет поверх сваривающего бруса.

### УКАЗАНИЕ

► Удалите тефлоновую ленту!

### !!! ОПАСНОСТЬ

Сваривающий брус устройства очень нагревается, не дотрагивайтесь до него руками.

► Во избежание возможных ожогов никогда не дотрагивайтесь до сваривающего бруса во время работы устройства.

## 6.3 Фирменная табличка с указанием типа устройства

Фирменная табличка с указанием типа устройства с техническими параметрами подключения и техническими характеристиками находится на нижней стороне устройства.

## 7 Обслуживание и эксплуатация

В настоящей главе Вы найдёте важные указания по обслуживанию устройства. Соблюдайте указания во избежание опасностей и повреждений.

### 7.1 Вакуумная упаковка в пакет из рулона

Установите устройство в сухом месте и при этом обратите внимание на то, чтобы рабочая зона перед устройством была свободна от других предметов и была достаточно большой для размещения на ней пакетов с упаковываемыми пищевыми продуктами.

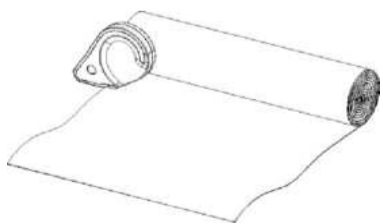

Размотайте плёнку на требуемую длину и отрежьте резакom пакет от рулона.

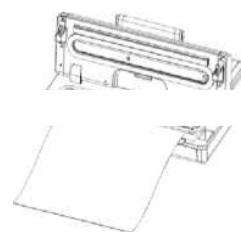

вакуум- камеру.

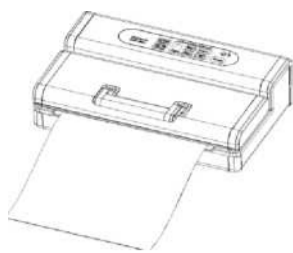

Закройте крышку и надавите на ручку до фиксации, пока не услышите два щелчка. Нажмите на кнопку “Ручное термосваривание” (Manual Seal).

Загорится индикаторная лампочка „Ручное термосваривание“ (Manual Seal). На дисплее будет отображаться обратный отсчёт до 0. Индикаторная лампочка погаснет по окончании процесса термосваривания.

Вновь отожмите ручку вверх, откройте крышку и выньте пакет. Теперь его можно использовать для вакуумирования.

#### УКАЗАНИЕ

- ▶ Удостоверьтесь в том, что длина используемого пакета не менее, чем на 8 см больше длины консервируемого пищевого продукта, и учтите ещё 2 см, если пакет после вскрытия будет ещё раз подвергаться термосвариванию.

## 7.2 Вакуумная упаковка в пакет

Установите устройство в сухом месте и при этом обратите внимание на то, чтобы рабочая зона перед устройством была свободна от других предметов и была достаточно большой для размещения на ней пакетов с упаковываемыми пищевыми продуктами.

Уложите пищевые продукты, подлежащие хранению, в пакет.

Очистите и разгладьте открытый конец пакета и удостоверьтесь, что на поверхностях открытого конца нет складок и волнистых неровностей.



Удостоверьтесь, что открытый конец пакета находится внутри вакуум-камеры. Это гарантирует сохранение вакуума. Не перекрывайте впускное отверстие для воздуха.

Закройте крышку и надавите на ручку до фиксации.

Проверьте светодиодные индикаторы состояния и выберите требуемое Вам время термосваривания и интенсивность вакуума.

Нажмите на кнопку “Вакуум и термосваривание” (Vacuum & Seal). На дисплее будет отображаться обратный отсчёт, и автоматически будет отсасываться воздух. В завершение произойдёт термосваривание пакета, в это время загорится

индикаторная лампочка “Ручное термосваривание” (Manual Seal), и на дисплее будет отображаться обратный отсчёт до 0.

Если Вы захотите прервать процесс (напр., потому что пакет позиционирован ненадлежащим образом), нажмите на кнопку “Отмена” (Cancel).

#### УКАЗАНИЕ

- ▶ Не закладывайте слишком много пищевых продуктов в пакет; оставляйте достаточно места, чтобы открытый край пакета мог легко размещаться в вакууматоре.
- ▶ Не увлажняйте открытую сторону пакета. Сырые пакеты трудно укупорить термосвариванием.
- ▶ Очистите и разгладьте открытый конец пакета, прежде чем Вы его заварите. Удостоверьтесь, что на отверстии пакета нет остатков пищи и складок. Инородные тела или помятый пакет могут вызвать трудности при термосваривании.
- ▶ Не оставляйте слишком много воздуха в пакете. Перед герметичным термосвариванием пакета уже предварительно вытесните воздух из пакета. При слишком большом количестве воздуха в пакете нагрузка на вакуумный насос может возрасти так сильно, что у двигателя не хватит мощности для удаления всего воздуха из пакета.

▶ Если у пищевых продуктов, подлежащих герметичной упаковке термосвариванием, имеются острые кромки, таких, как, напр., кости, спагетти или ракообразные, оберните пищевые продукты в бумажные салфетки; так Вы предотвратите повреждение пакета.

▶ Мы рекомендуем герметичное термосваривание не более одного пакета в минуту, так в промежутке устройство сможет в достаточной мере остывать.

▶ Для абсолютно герметичной упаковки термосвариванием пищевых продуктов, содержащих воду, таких, как, напр., супы, пудинги или густые супы, заменяющие первое и второе блюдо, сначала заморозьте их в форме для выпечки или в закалённой миске. Затем герметично упакуйте их термосвариванием и после этого немедленно вновь заморозьте.

▶ Бланшируйте овощи в течение короткого времени в кипящей воде или микроволновой печи, охладите овощи и затем

- ▶ Для герметичного термосваривания под вакуумом пакетов с незамороженными пищевыми продуктами Вам потребуется дополнительно ещё ок. 5 см длины пакета для того, чтобы пищевые продукты при замораживании могли расширяться. Положите мясо или рыбу на бумажные салфетки и вакуумируйте их вместе. Бумажные салфетки имеют то преимущество, что могут впитывать влагу пищевых продуктов.
- ▶ Перед хранением таких пищевых продуктов, как, напр., тортильи, французские блинчики, гамбургеры или пирожки из слоёного теста, проложите вощёную или пергаментную бумагу между пищевыми продуктами, так их будет легче укладывать стопками. Тогда впоследствии будет легче вынуть часть замороженных пищевых продуктов, вновь заварить упаковку и заморозить.

### 7.3 Вакуумная упаковка в вакуумную ёмкость

Протрите крышку вакуумной ёмкости и ёмкость, чтобы обеспечить их чистоту и сухость.



Заполните ёмкость вакуумируемым продуктом. Обратите внимание на то, чтобы не было расфасовано слишком много вакуумируемого продукта. Закройте крышку.

Закрепите один конец шланга для вакуумирования на присоединительном элементе на устройстве, а другой конец – на присоединительном элементе на крышке ёмкости.

Проверьте светодиодный индикатор состояния для интенсивности вакуума: должно быть выбрано “нормальный” (“normal”).

Закройте крышку и надавите на переднюю ручку до фиксации.

Нажмите на кнопку „Вакуумная ёмкость” (Canister). В начале процесса вакуумирования крепко прижимайте крышку, чтобы предотвратить улетучивание воздуха. Процесс вакуумирования заканчивается автоматически при достижении достаточной интенсивности вакуума.

Удалите вакуумный шланг с присоединительного элемента на крышке ёмкости и на устройстве.

### 7.4 Использование функции „Ручной вакуум“

Поскольку давление вакуумирования для некоторых пищевых продуктов слишком высокое, и они могут быть подавлены в пакете, Вы с помощью функции “Ручной вакуум” (Pulse Vacuum) можете регулировать длительность и тем самым интенсивность процесса вакуумирования. Тем самым Вы можете адаптировать интенсивность вакуумирования к консистенции Вашего вакуумируемого продукта и вакуумировать также мягкие пищевые продукты (напр., ягоды), не раздавливая их.

Благодаря регулированию времени и давления предотвращается раздавливание легко повреждаемых пищевых продуктов. При упаковке некоторых сочных пищевых продуктов Вы также можете воспользоваться данной функцией для предотвращения всасывания и экстракции жидкости.

1. Уложите пищевые продукты, подлежащие хранению, в пакет.
2. Очистите и разгладьте открытый конец пакета и удостоверьтесь, что на поверхностях открытого конца нет складок и волнистых неровностей.
3. Удостоверьтесь, что открытый конец пакета находится внутри вакуум-камеры. Это гарантирует сохранение вакуума.
4. Закройте крышку и надавите на переднюю ручку до фиксации.
5. Нажмите на кнопку „Ручной вакуум” (Pulse Vacuum). До тех пор, пока Вы нажимаете на кнопку, происходит удаление воздуха. Только после отпускания кнопки процесс прекращается. Так Вы можете точно управлять вакуумом и предотвращать отсасывание жидкости. Держите кнопку нажатой до достижения требуемого Вам вакуума.
6. Затем нажмите на кнопку „Ручное термосваривание” (Manual Seal) и укупорьте пакет посредством термосваривания.

\*\* Нажмите на кнопку „Отмена” (Cancel) для прекращения процесса.

### 7.5 Пакеты и рулоны

Применяйте лишь пакеты и рулоны, специально предусмотренные для вакуумирования. Плёночный материал данных специальных плёнок для вакуумирования отличается от материала обычных пищевых плёнок.

Все поставляемые фирмой CASO рулоны плёнки и пакеты из плёнки пригодны для варки в вакуумной упаковке (Sous Vide). Кроме того, рулоны плёнки и пакеты из плёнки можно использовать для размораживания и подогрева в микроволновой печи максимально до 70 градусов.

Удостоверьтесь при применении плёнок других производителей, пригодны ли они также для микроволновой печи и для варки в вакуумной упаковке (Sous Vide).

## 7.6 Вскрытие заваренного пакета

Разрежьте пакет по сварному шву ножницами или резаком.

## 7.7 Хранение вакууматора FastVac 1000

Храните Ваше устройство на ровном и безопасном месте, не доступном для детей.

### УКАЗАНИЕ

- ▶ Выключайте устройство после использования. Так Вы избежите ненужного расхода энергии и обеспечите Вашу безопасность.
- ▶ Если Вы не пользуетесь устройством длительное время, мы рекомендуем вынимать сетевой штекер из розетки.
- ▶ Для хранения закрывайте крышку лишь неплотно, не фиксируя её, чтобы не деформировать уплотнения и не ухудшить функционирование устройства.
- ▶ Уберите сетевой кабель в отсек для размещения кабеля на задней стороне устройства. Не наматывайте кабель вокруг устройства.

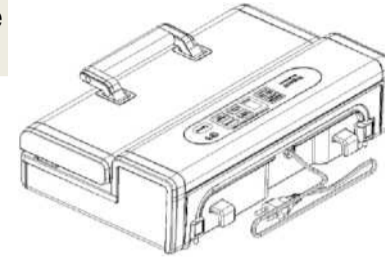

## 8 Чистка и уход

В настоящей главе Вы найдёте важные указания по чистке устройства и уходу за ним.

Соблюдайте указания во избежание повреждений вследствие неправильной чистки устройства.

### 8.1 Указания по безопасности

#### !!! ОСТОРОЖНО

Соблюдайте следующие указания по безопасности, прежде чем приступить к чистке устройства:

- ▶ Необходимо регулярно чистить устройство и удалять остаточные отходы. Если устройство не содержится в чистом состоянии, это отрицательно сказывается на сроке службы и может привести к опасному состоянию устройства.
- ▶ Перед чисткой отключите устройство и выньте штекер из розетки.
- ▶ Сваривающий брус после вакуумирования может быть горячим. Существует опасность ожога! Подождите, пока устройство остынет.
- ▶ Производите чистку устройства после применения, как только оно остынет. Слишком долгое ожидание затруднит без необходимости чистку, а в экстремальном случае сделает её невозможной. Слишком сильные загрязнения могут при определённых обстоятельствах повредить устройство.
- ▶ При проникновении влаги в устройство могут повреждаться электронные компоненты. Следите за тем, чтобы жидкость не попадала внутрь устройства через вакуумный насос.
- ▶ Не погружайте устройство в воду или другие жидкости и не кладите его в посудомоечную машину.
- ▶ Не используйте агрессивные или абразивные чистящие средства и растворители.
- ▶ Не отскабливайте стойкие загрязнения с помощью твёрдых предметов.
- ▶ Тщательно просушите устройство перед его повторным использованием.

### 8.2 Чистка

#### ◆ Внешняя сторона устройства

- Протрите внешнюю сторону устройства влажной салфеткой или с применением мягкого, неабразивного мыльного раствора.

#### ◆ Внутренняя сторона устройства

- Очистите внутреннюю сторону устройства бумажными полотенцами для удаления остатков пищи и жидкостей.

#### ◆ Пакет для хранения

- Промойте пакет в тёплой воде для промывки и затем тщательно просушите его, прежде чем вновь использовать его.

#### !!! ОПАСНОСТЬ

- ▶ Пакеты, которые использовались для хранения сырого мяса, рыбы или жирных пищевых продуктов, не могут применяться повторно.

## 9 Устранение неисправностей

В настоящей главе Вы найдёте важные указания по локализации и устранению неисправностей. Соблюдайте указания во избежание опасностей и повреждений.

### 9.1 Указания по безопасности

#### !!! ОПАСНОСТЬ

- ▶ Ремонтные  
работы на электрических устройствах разрешается осуществлять только специалистам, обученным фирмой-изготовителем.
- ▶ В результате неквалифицированных ремонтных работ могут возникать значительные опасности для пользователя и повреждения на устройстве.

### 9.2 Таблица „Причины и устранение неисправностей“

Нижеследующая таблица поможет при локализации и устранении небольших неисправностей.

Неисправность	Возможная причина	Устранение
Вакууматор не работает	Не вставлен сетевой штекер	Вставьте сетевой штекер
	Электрический кабель или штекер дефектный	Отправьте устройство в сервисную службу
	Розетка дефектная	Выберите другую розетку
Не производится первое термосваривание на отрезанном рулонном куске	Рулонный кусок неправильно позиционирован	Следуйте шагам в главе «Вакуумная упаковка в пакет из рулона»
В пакете не создаётся полный вакуум	Открытый конец пакета находится не полностью в вакуум-камере	Правильно позиционируйте пакет
	Пакет дефектный	Выберите другой пакет
	На сварочных и обычных уплотнениях находятся загрязнения	Очистите уплотнения и после просушки вновь правильно установите их.
Пакет неправильно заваривается	Сваривающий брус перегрелся. вследствие чего пакет плавится.	Откройте крышку устройства и дайте ему охладиться в течение нескольких минут.
Пакет не держит вакуум после термосваривания	Пакет дефектный	Выберите другой пакет. при необходимости оберните острые кромки содержимого бумажными салфетками.
	Имеются неплотности соединения вследствие складок, крошек, жира или жидкостей вдоль сварного шва.	Вновь вскройте пакет, очистите верхнюю внутреннюю часть пакета и удалите, возможно, имеющиеся инородные тела со сваривающего бруса перед повторным завариванием пакета.

## УКАЗАНИЕ

Если Вам не удаётся решить проблему с помощью вышеуказанных шагов, обратитесь в сервисную службу.

## 10 Утилизация отслужившего свой срок устройства

Отслужившие свой срок электрические и электронные устройства содержат многочисленные ещё ценные материалы. Но они содержат также вредные вещества, которые были необходимы для их работы и безопасности.



В остаточных отходах или при неправильном обращении они могут нанести вред здоровью человека и окружающей среде. Поэтому ни в коем случае не помещайте отслужившее свой срок устройство в остаточные отходы.

## УКАЗАНИЕ

- ▶ Воспользуйтесь организованным у Вас по месту жительства пунктом приёма вторсырья для возврата и утилизации электрических и электронных устройств, отслуживших свой срок. При необходимости получите информацию в муниципалитете, в своей службе вывоза мусора или у своего продавца.
- ▶ Позаботьтесь о хранении Вашего отслужившего свой срок устройства до его вывоза вне доступа для детей.

## 11 Гарантия

По данному продукту фирма берёт на себя гарантию, начиная с даты продажи, сроком на 12 месяцев, по недостаткам, вызванным дефектами производства или материалов.

Гарантия не включает в себя ущерб, возникший в результате ненадлежащего обращения или использования, а также недостатки, лишь незначительно влияющие на функционирование или ценность устройства. Далее из притязания на предоставление гарантии исключены быстроизнашивающиеся детали, ущерб, возникший при перевозке груза, если фирма не отвечает за него, а также ущерб, возникший в результате ремонтных работ, произведённых не фирмой. Данное устройство разработано для коммерческого использования.

## 12 Технические характеристики

Устройство	Вакууматор
Наименование	FastVac 1000
Модель	VS5850
Номер артикула	1410
Технические параметры подклю	220-240 В~ 50 Гц
Потребляемая мощность	130 Вт
Габаритные размеры (Д/В/Ш)	400 x 116 x 271 мм
Вес	3,25 кг

